

Cardigan str 3 mdr-2 år i glatstriking. Den har striber i klare farver, knapper ned foran og raglanærmer. Her er den strikket i Superwash uld og nylon på pinde 4½ og 5 mm.

Sværhedsgrad: Nem | Tidsforbrug: Lavt | Pinde: 4½, 5

Af Rachel Brockman



Denne lille cardigan er sød og farverig. Den strikkes sømløst ovenfra, og du starter med halskanten. Krop og ærmer opdeles i ærmegabene. Kroppen strikkes frem og tilbage. Ærmerne strikkes rundt ovenfra. Du samler masker op langs forkanterne, som strikkes frem og tilbage. Til sidst sættes 4 knapper på.

## Størrelser

3 (6, 12, 24) mdr.

Vist i str 3 mdr.

## Mål

Overvidde (knappet): 47 (51½, 55, 59½) cm.

Længde: 22 (26, 29, 32) cm.

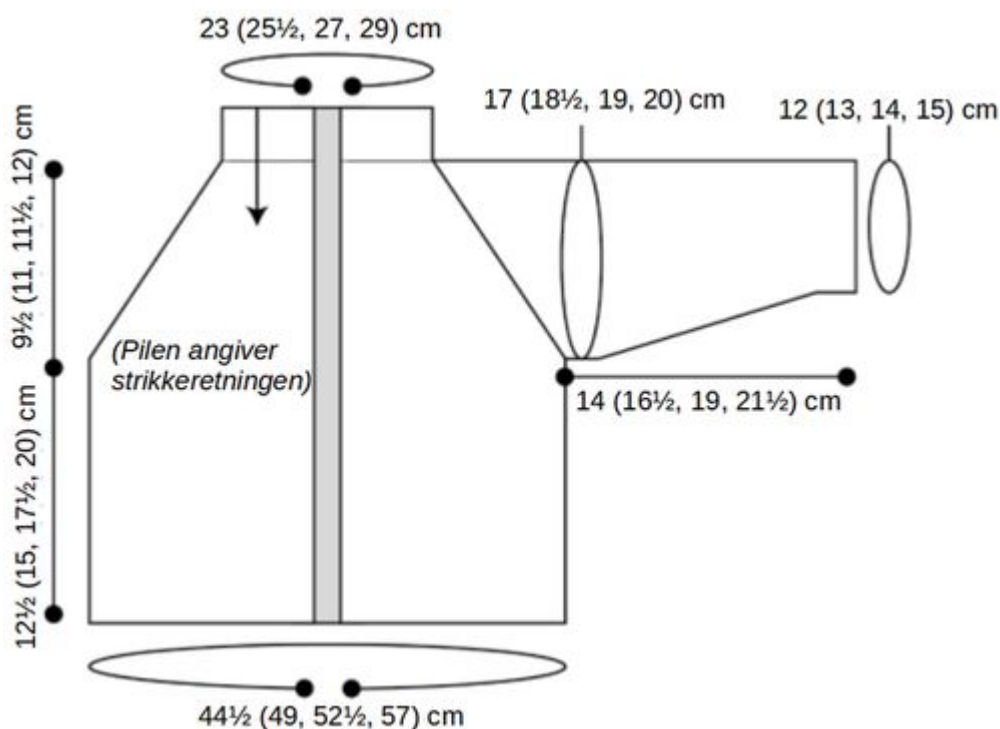

## Materialer

### Garn

Universal Yarn Deluxe Stripes (75 % Superwash uld, 25 % nylon; 200 m/100 g); farve 309 Crayon Box; 1 (2, 2, 2) ngl. Garnet er selvstribende.

#### [Se Strikkeglads forslag til erstatningsgarn her](#)

*Strikkeglad er gratis for dig, men ikke for os. Støt os, så vi kan fortsætte.*

Du kan fx støtte Strikkeglad, når du bruger de forslag til erstatningsgarn, som vi udarbejder.

Hjælp os med at udarbejde garnalternativer og i øvrigt med at holde Strikkeglad.dk kørende. Indbetal et valgfrit beløb til MobilePay 8871UK – gerne mindst kr. 20.

Her er vores garnalternativ:

- [Anbefalet garn \(Rito.dk\): Viking Garn Raggen](#)

## Strikkepinde

Rundpind 5 mm, 40-60 cm og et sæt strømpepinde i samme str.

Rundpind 4½ mm og et sæt strømpepinde i samme str til at strikke rundt.

Det er vigtigt at vælge den pindetykkelse, der kræves for at opnå strikkefastheden.

## Tilbehør

Stoppenål.

Maskeholdere eller garnrester,

Synål og sytråd.

4 knapper 2 cm.

## Strikkefasthed

19 m/25 p/omg = 10 x 10 cm i glatstriking på de tykke p.

## Forkortelser

1 ud højre: Saml lænken op ml maskerne bagfra og strik den ret = 1 m taget ud.

1 ud venstre: Saml lænken op ml maskerne og strik den drejet ret = 1 m taget ud.

## Sådan gør du



## Halskant

- Slå 43 (47, 51, 55) m op på den tynde rundpind 40-60 cm.
- P 1 (vrangs): 1 r, \*1 vr, 1 r\*. Gent fra \* til \* pinden ud.
- P 2 (rets): Ret.
- Gent p 1-2 yderligere 2 gange.
- Næste p (vrangs): Ret.
- Skift til den tykke rundpind 40-60 cm.

## Raglan

- Startp 1 (rets): 6 (7, 8, 9) r til højre forstykke, sæt markør, 6 (6, 6, 6) r til ærme, sæt markør, 19 (21, 23, 25) r til ryg, sæt markør, 6 (6, 6, 6) r til ærme, sæt markør, 6 (7, 8, 9) r til venstre forstykke.
- Startp 2 (vrangs): Vrang.
- Udtagningsp: \*Strik ret til 1 m før markør, 1 ud højre, 1 r (1 kropsm taget ud), flyt markør, 1 r, 1 ud venstre, strik ret til 1 m før markør, 1 ud højre, 1 r (2 ærmem taget ud), flyt markør, 1 ret, 1 ud venstre, strik ret til 1 m før markør, 1 ud højre, 1 r (2 kropsm taget ud), flyt markør, 1 r, 1 ud venstre, strik ret til 1 m før markør, 1 ud højre, 1 r (2 ærmem taget ud), flyt markør, 1 r, 1 ud venstre, strik ret pinden ud (1 kropsm taget ud) = 8 m taget ud = 51 (55, 59, 63) m.
- Strik 1 p vrang.
- Gent udtagningsp og vrangp yderligere 11 (12, 15, 14) p = 88 (96, 104, 112) m taget ud = 139 (151, 163, 175) m = 18 (20, 22, 24) sts til hhv. højre og venstre forstykke = 30 (32, 34, 36) m til hvert ærme = 43 (47, 51, 55) m til ryggen.
- Forts i glatstriking, hvis det er nødvendigt, til arb måler ca. 9½ (11, 11½, 12) cm fra slutningen af halskanten. Slut med en p på vrangs.

## Opdeling af krop og ærmer

- Næste p (rets): Strik ret til markør, fjern markør, sæt de 30 (32, 34, 36) ærmem over på en holder eller garnrest, slå 2 m op, strik ret til markør, fjern markør, sæt de 30 (32, 34, 36) ærmem over på en holder eller garnrest, slå 2 m op, strik ret pinden ud = 83 (91, 99, 107) m tilbage til kroppen.

## Krop

- Næste p (vrangs): Vrang.
- P 1 (rets): Ret.
- P 2: Vrang.
- Gent p 1-2, til arb måler ca. 10 (12½, 15, 17½) cm fra ærmegabene. Slut med en p på rets. Skift til den tynde rundpind 40-60 cm.

## Nederste kant

- Næste p (vrangs): Ret.
- P 1 (rets): Ret.
- P 2: 1 r \*1 vr, 1 r\*. Gent fra \* til \* pinden ud.
- Gent p 1-2 yderligere 2 gange, eller til arb måler ca. 12½ (15, 17½, 20) cm fra ærmegabene. Slut med en p på vrangs. Luk af for alle m i mønster.

## Ærme

- Med den tykke rundpind til at strikke små omgange rundt starter du midt i opslaget til ærmegabet, hvor du strikker 1 m op langs opslagskanten. Strik 30 (32, 34, 36) ærmem fra holder eller garnrest, strik 1 m op langs opslagskanten, sæt en markør og strik rundt herfra = 32 (34, 36, 38) m.
- Omg 1: Ret.
- Gent omg 1, til arb måler ca. 3 cm fra ærmegabet.

## Indtagninger



- Indtagningsomg: 1 r, 2 r sm, strik ret til de sidste 3 m, 2 r dr sm, 1 r = 2 m taget ind = 30 (32, 34, 36) m tilbage.
- Gent indtagningsomg på hver 6. (8., 8., 10.) omg yderligere 1 (0, 2, 0) gange, derefter på hver 4. (6., 6., 8.) omg i alt 3 (4, 2, 4) gange = 8 m taget ind = 22 (24, 26, 28) m tilbage.
- Forts i glatstriking, hvis det er nødvendigt, til ærmet måler ca. 12 (14½, 17, 19½) cm fra ærmegabet. Skift til tyndere p.

## Manchet

- Omg 1: Vrang.
- Omg 2: Ret.
- Omg 3: \*1 vr 1 r\*. Gent fra \* til \* omg ud.
- Gent omg 2-3 endnu en gang, eller til ærmet måler ca. 14 (16½, 19, 21½) cm fra ærmegabet. Luk af for alle m i mønster.
- Lav endnu et ærme magen til.

## Færdiggørelse

- Vask cardiganen forsigtigt og blok den i de rette mål.
- Hæft alle løse ender.

## Venstre knapbånd

- Med den tynde p og rets vendt mod dig starter du i øverste hjørne af venstre forstykke, lige under enden af halskanten. Her strikker du 41 (49, 57, 63) m op.
- P 1 (vrangs): 4 r, \* 1 vr, 1 r\*. Gent fra \* til \* pinden ud..
- P 2 (rets): Ret.
- Gent p 1-2 yderligere 2 gange, derefter p 1 endnu en gang.
- Luk af for alle m i mønster.

## Højre knapbånd

Bemærk: På p 2 strikkes de dobbelte omslag med den foregående m og den første m efter omslagene. Hvis første m er en retm, strik 2 r dr sm. Hvis den første m er en vrangm, strik 2 vr sm. Hvis den anden m efter det dobbelte omslag er en retm, strik 2 r sm. Hvis den anden m efter dobbelte omslag er en vrangm, strik 2 vr sm.

- Med den tynde p og rets vendt mod dig starter du i nederste hjørne af højre forstykke. Strik 41 (49, 57, 63) m op og slut lige før halskanten.
- P 1 (vrangs): 4 r, \*1 vr, 1 r\*. Gent fra \* til \* pinden ud.
- P 2 (rets): Ret.
- P 3: Gent p 1.
- P 4 (Knaphulsp 1): 9 (11, 13, 13) r, (slå om) x 2, (10 (12, 13, 15) r, (slå om) x 2) x 3, strik ret pinden ud.
- P 5 (Knaphulsp 2): Forts til 1 m før det første dobbelte omslag, slå om, (strik næste m og første omslag sm, derefter andet omslag og den følgende m sm, forts med 9 (11, 12, 14) m) x 4, forts pinden ud = 4 knaphuller.
- P 6: Ret.



P 7: Gent p 1.

- Luk af for alle m i mønster.
- Blok knapbåndene, hvis du ønsker det. Med synål og sytråd sætter du knapperne på venstre knapbånd over for knaphullerne. Hæft de resterende ender.

### *Om designeren*

© 2022 Rachel Brockman, [Universal Yarn](#). Original titel *Art Class Cardigan*. Kun til personlig brug. Hverken opskrift eller færdigstrikket produkt må videresælges. [Kontakt Universal Yarn](#).

*Oversat af Marianne Holmen med tilladelse. Translated with permission.*