



Kalejdoskop

Beskrivelse

Dejlig vest i forskellige vævestrikmønstre i 9 størrelser. Den kan strikkes i garnrester og have så mange farver, du ønsker. Her i uld og uldblandinger på pinde 3½ og 4 mm.



g: Mellem | Pinde: 3½, 4

Af Kate Harvie

Vest lavet af garnrester i DK weight (eller fingering holdt dobbelt). Den egner sig lige godt til mænd og kvinder og er perfekt som ekstra lag. Den laves af en blanding af forskellige vævestrikmønstre, enten gentaget eller i tilfældig rækkefølge. Fx kan du skifte farve på hver anden pind.

Vesten har enten en firkantet halsudskæring eller en bådformet udskæring. Den firkantede er strikket i alle farver, og den bådformede i rester af grøn, blå og gråt.

Vesten strikkes rundt sømløst nedefra. Efter opdeling til ærmegab strikkes forstykke og ryg hver for sig frem og tilbage. Skuldrene sættes til med aflukning med 3 pinde, og en hestetømmekant afslutter hals-

og ærmegabskanter. Der er 6 forskellige mønstre, som kan bruges i fast eller tilfældig rækkefølge. Du kan også kaste en terning efter 2 pinde for at finde ud af, hvilket mønster du skal strikke nu, eller hvilken farve du skal bruge.

Farveskift: Du beslutter, hvor ofte farverne skal skiftes. Du kan evt. lægge alt dit garn i en stor pose eller kurv, stikke hånden ned og trække et tilfældigt ngl garn ud. Eller du kan arrangere alle farverne, før du starter og strikke gradvise overgange (se fx [her](#)), en regnbue eller en helt tilfældig rækkefølge.

Hæftning af ender: Når du skifter garn på hver anden p, kommer der mange ender, der skal hæftes. Du kan enten transportere dit garn op langs bagsiden, til det skal bruges igen, dog ikke mere end 6 omg. Når du strikker rundt, skal du sørge for, at den nye farve kommer ind fra højre, når rets vender mod dig. Desuden, når du slutter en farve, gør det ikke i slutningen af en pind eller omg. Strik nogle masker med det gamle og det nye garn sammen.

Størrelser

XS (S, M, L, 1XL, 2XL, 3XL, 4XL, 5XL).

Begge versioner vises i str S med 5 cm bevægelsesvidde over den bredeste del af brystet og 7½ cm bevægelsesvidde i ærmegabet.

Mål

Overvidde: 81½ (92½, 105, 112½, 124, 135½, 143½, 155, 166½) cm.

Længde: 50 (51½, 52½, 53½, 53½, 54½, 56, 57½, 58½) cm.

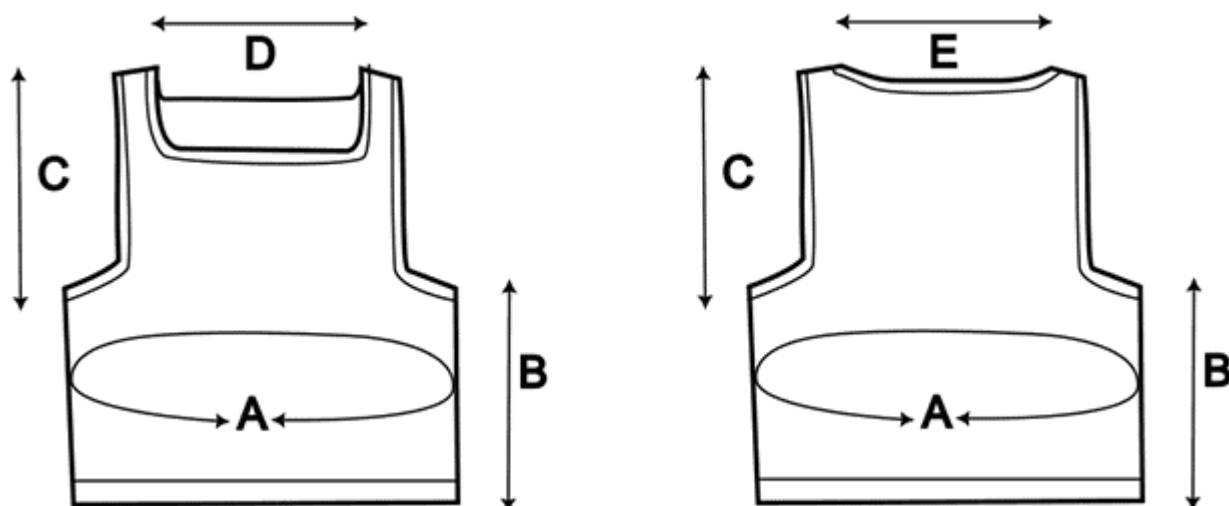

A: Overvidde: 81½ (92½, 105, 112½, 124, 135½, 143½, 155, 166½) cm

B: Ærmegab til nederste kant: 32 (32, 32, 31, 30, 30, 30, 30, 30) cm.

C: Ærmegabshøjde: 18½ (19½, 21, 22, 23½, 25, 26, 27½, 28½) cm.

D: Halsudskæring i nakken (firkantet): 19 (19, 19½, 19½, 21, 21½, 23, 23, 23½) cm.

E: Halsudskæring (bådudskæring): 23½ (25, 25½, 26½, 27½, 27½, 28½, 29, 30½) cm.



Materialer

Garn

Dette mønster er designet til at blive lavet af garnrester i DK weight. Det er svært at angive mængder, men du skal bruge en stor pose restegarn i så mange farver som muligt. Du kan vælge at holde dig inden for en del af farvespektret eller bruge alle farver. Bedst er garn med en strikkefasthed på 20-22 m på 10 cm.

Hvis du vil bruge en specifik farve til kant, ærmegab og halskant, skal du regne med mindst 66 (72, 79, 84, 92, 100, 104, 112, 119) m til den firkantede halsudskæring eller 59 (65, 73, 78, 85, 93, 98, 105, 112) m til den bådformede udskæring.

Jeg brugte uld og uldblandinger, og min færdige vest vejer ca. 200 (235, 270, 295, 325, 365, 395, 440, 480) g (firkantet) og 220 (255, 300, 325, 360, 405, 435, 485, 530) g (bådformet). Jeg anbefaler, at du starter med mindst 2 gange denne garnmængde.

[Se Strikkeglads forslag til erstatningsgarn her](#)

Pr. 1. juli er Strikkeglad overtaget af Rasende Kreativ, som består af Sara og Katrine.

Det er vores hjerteblod, at siden her skal blive ved med at være gratis for dig at bruge. Men gratis for dig betyder desværre ikke gratis for os at drive.

Hvis du er glad for vores arbejde med at finde garn-alternativer og vil hjælpe os med at holde serverne kørende, kan du støtte os ved at besøge vores webshop på www.rasendekreativ.dk. Se, om der er noget i shoppen, du kan blive fristet af – på den måde får du noget lækkert med hjem, og vi kan holde gang i strikkemaskineriet her på siden. Tusind tak for din støtte!

- [Anbefalet garn \(Rito\): Drops Daisy](#)

Strikkepinde

Rundpind 4 mm, 70 cm eller længere.
Rundpind 3½ mm, 70 cm til ribbort.
Ekstrapind 4 mm til aflukning med 3 pinde.
Brug altid den pindetykkelse, der kræves for at opnå strikkefastheden.

Tilbehør

Maskemarkør.
Stoppenål.
Maskeholdere eller garnrester.
2 oplukkelige markører (til bådudskæring).

Strikkefasthed

21 m/28 p/omg = 10 x 10 cm i glatstriking.
21 m/48 p/omg = 10 x 10 cm i mønster.

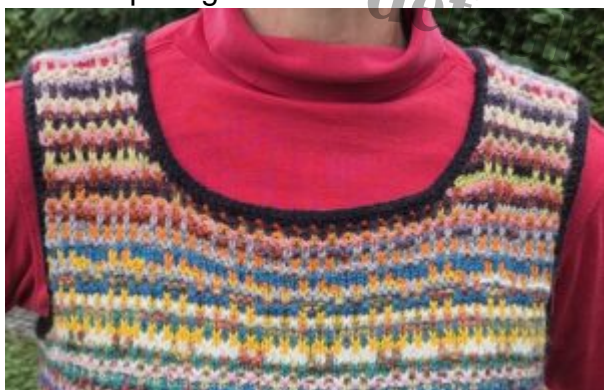

Teknikker

Vesten strikkes i en række vævestrikmønstre, som alle går over 2 omg. På begge omg tages de samme m løst af. Når du strikker den følgende sekvens, er det vigtigt at tage andre m løst af, således at ingen m er løs i mere end 2 p.

Du kan starte hvor som helst i mønstret, når blot de løse m er over masker, der ikke blev taget løst af på de foregående 2 p. Mønstrene kan flyttes – se eksempler nedenfor.

Aflukning med 3 pinde: Også kaldet sammenstriking. Se [her](#).

Hestetømmekant: Med rets vendt mod dig slår du 3 m op på venstre p med strikkeopslag. Strik *2 r, 2 r dr sm, sæt 3 m tilbage på venstre p*. Gent fra * til *, til der er 3 m tilbage. Bryd garnet og træk det gennem de 3 m. Sy enderne af hestetømmen sm.

Diagrammer

Eksempel 1 og 2

8	7	6	5	4	3	2	1	
•	•	∇	•	∇	•	•	•	16
		∇		∇				15 Mønster D starter i maske 1
		∇			∇	∇		14
		∇			∇	∇		13 Mønster E starter i maske 4
•	•	∇	•	∇	•	∇	•	12
		∇		∇		∇		11 Mønster F starter i maske 1
			∇		∇			10
			∇		∇			9 Mønster C starter i maske 2
•	•	∇	•	∇	•	•	•	8
		∇		∇				7 Mønster D starter i maske 1
					∇	∇		6
					∇	∇		5 Mønster C starter i maske 4
∇	•	∇	•	∇	•	∇	•	4
∇	∇		∇		∇		∇	3 Mønster B starter i maske 2
	∇		∇		∇		∇	2
	∇		∇		∇		∇	1 Mønster A starter i maske 1
8	7	6	5	4	3	2	1	

Rets r, vrangs vr

Tages løst af som vr med garnet på bagsiden

Rets vr, vrangs ret

default watermark

8	7	6	5	4	3	2	1	
•	•	•	•	∇	•	∇	•	16
				∇		∇		15 Mønster D starter i maske 3
•	∇	•	∇	•	∇	•	•	14
	∇		∇		∇			13 Mønster F starter i maske 8
∇	∇		∇		∇		∇	12
∇	∇		∇		∇		∇	11 Mønster A starter i maske 2
•	•	•	∇	•	∇	•	∇	10
			∇		∇		∇	9 Mønster F starter i maske 2
•	•	∇	•	∇	•	•	•	8
		∇		∇				7 Mønster D starter i maske 1
	∇		∇		∇		∇	6
	∇		∇		∇		∇	5 Mønster A starter i maske 1
		∇		∇		∇		4
		∇		∇		∇		3 Mønster E starter i maske 1
	∇		∇		∇		∇	2
	∇		∇		∇		∇	1 Mønster A starter i maske 1
8	7	6	5	4	3	2	1	

Mønster A (strikket rundt)

Omg 1-2: *1 løst af, 1 r*. Gent fra * til * omg ud.

Mønster A (strikket frem og tilbage)

P 1 (rets): *1 løst af, 1 r*. Gent fra * til * pinden ud.

P 2 (vrangs): *1 vr, 1 løst af med garnet foran*. Gent fra * til * pinden ud.

Mønster B (strikket rundt)

Omg 1: *1 løst af, 1 r*. Gent fra * til * omg ud.

Omg 2: *1 løst af, 1 vr*. Gent fra * til * omg ud.

Mønster B (strikket frem og tilbage)

P 1 (rets): *1 løst af, 1 r*. Gent fra * til * pinden ud.

P 2 (vrangs): *1 r, 1 løst af med garnet foran*. Gent fra * til * pinden ud.

Mønster C (strikket rundt)

Omg 1-2: *3 r, 1 løst af, 1 r, 1 løst af, 2 r*. Gent fra * til * omg ud.

Mønster C (strikket frem og tilbage)

P 1 (rets): *3 r, 1 løst af, 1 r, 1 løst af, 2 r*. Gent fra * til * pinden ud.

P 2 (vrangs): *2 vr, 1 løst af med garnet foran, 1 vr, 1 løst af med garnet foran, 3 vr*. Gent fra * til * pinden ud.

Mønster D (strikket rundt)

Omg 1: *3 r, 1 løst af, 1 r, 1 løst af, 2 r*. Gent fra * til * omg ud.

Omg 2: *3 vr, 1 løst af, 1 vr, 1 løst af, 2 vr*. Gent fra * til * omg ud.

Mønster D (strikket frem og tilbage)

P 1 (rets): *3 r, 1 løst af, 1 r, 1 løst af, 2 r*. Gent fra * til * pinden ud.

P 2 (vrangs): *2 r, 1 løst af med garnet foran, 1 r, 1 løst af med garnet foran, 3 r*. Gent fra * til * pinden ud.

Mønster E (strikket rundt)

Omg 1-2: *(1 r, 1 løst af) x 3, 2 r*. Gent fra * til * omg ud.

Mønster E (strikket frem og tilbage)

P 1 (rets): *(1 r, 1 løst af) x 3, 2 r*. Gent fra * til * pinden ud.

P 2 (vrangs): *2 vr, (1 løst af med garnet foran, 1 vr) x 3*. Gent fra * til * pinden ud.

Mønster F (strikket rundt)

Omg 1: *(1 r, 1 løst af) x 3, 2 r*. Gent fra * til * omg ud.

Omg 2: *(1 vr, 1 løst af) x 3, 2 vr*. Gent fra * til * omg ud.

Mønster F (strikket frem og tilbage)

P 1 (rets): *(1 r, 1 løst af) x 3, 2 r*. Gent fra * til * omg ud.

P 2 (vrangs): *2 r, (1 løst af med garnet foran, 1 r) x 3*. Gent fra * til * omg ud.

Mønster A

Mønster B

Mønster C

Mønster D

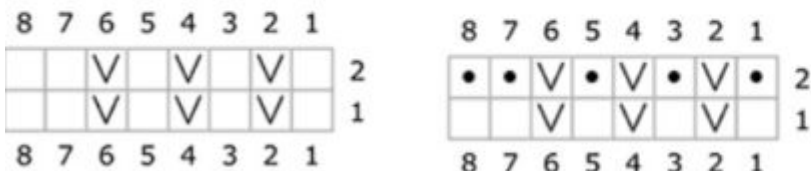
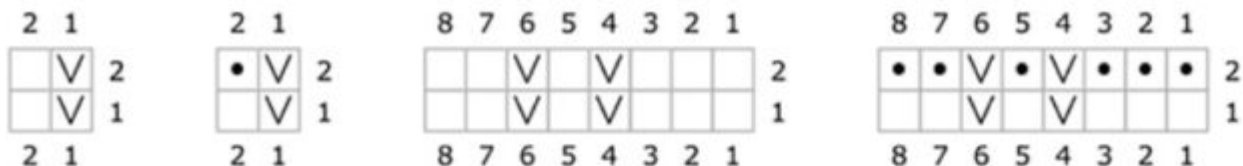

- Rets: r; vrangs: vr
- Rets: 1 løst af med garnet bagved; 1 løst af med garnet foran
- Rets: vr; vrangs: ret

Mønster E

Mønster F

Sådan gør du

Krop

- Med den tynde rundpind og garn til kanten slår du 168 (192, 216, 232, 256, 280, 296, 320, 344) m op, sætter en markør og strikker rundt herfra. Pas på ikke at dreje maskerne.
- **Omg 1:** *1 r, 1 vr*. Gent fra * til * omg ud.
- Gent omg 1, til arb måler 2½ cm fra opslagskanten.
- Skift til den tykke rundpind. Vælg en anden farve.
- Strik omg 1-2 af Mønster A.



ene i Diagrammer, til arb måler 32 (32, 32, 31, 30, 30, 30, 30, 30) cm fra
ut efter 2. omg i diagrammet.

Opdeling til ærmegab

- Forts i det valgte mønster og strik 5 (6, 8, 9, 12, 15, 15, 18, 20) m, sæt de sidste 9 (11, 15, 17, 23, 29, 29, 35, 39) strikkede m på en holder til venstre ærmegab (fjern markør), strik 84 (96, 108, 116, 128, 140, 148, 160, 172) m i mønster til forstykke og højre ærmegab, sæt de sidste 9 (11, 15, 17, 23, 29, 29, 35, 39) strikkede m på en holder til højre ærmegab, strik 75 (85, 93, 99, 105, 111, 119, 125, 133) m hen over ryggen omg ud = 75 (85, 93, 99, 105, 111, 119, 125, 133) m tilbage til hhv. forstykke og ryg.

Øverste del af ryggen

Bemærk: Du strikker nu frem og tilbage. Start med p 2 af vævemønstret. Sørg for, at du, når du tager masker løst af, transporterer garnet på vrangs. Hvis du ønsker, at forstykke og ryg bliver ens, skal du skrive mønsteret på diagrammerne ned.



- Strik p 1 i mønster.

Ærmegab

- **P 1** (rets): 2 r sm, strik mønster til de sidste 2 m, 2 r dr sm = 2 m taget ind.
- **P 2** (vrangs): 1 r, strik mønster til sidste m, 1 r.
- Gent de sidste 2 p yderligere 3 (5, 7, 9, 11, 13, 15, 17, 19) gange = 67 (73, 77, 79, 81, 83, 87, 89, 93) m.

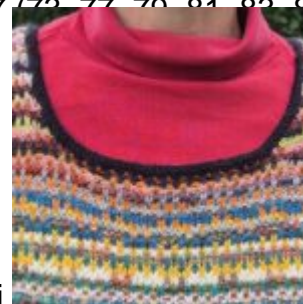

- Forts med din foretrukne halsudskæring: Båduudskæring (vist ovenfor i grønne farver) eller firkantet udskæring (vist nedenfor i regnbuefarver).

Ryg og nakke (bådformet)

- **P 1:** 1 r, strik mønster til sidste m, 1 r.
- **P 2:** 1 løst af som vr, strik mønster til sidste m, 1 løst af som vr.
- Gent de sidste 2 p, til arb måler 18½ (19½, 21, 22, 23½, 25, 26, 27½, 28½) cm fra starten af ærmegabet. Slut efter en p på vrangs af Mønster B, D eller F.
- Bryd garnet og lad maskerne sidde på pinden med en lang ende til at sy skulder.

Øverste del af ryggen (bådformet)

- Sæt garnet til de 75 (85, 93, 99, 105, 111, 119, 125, 133) m på holder til forstykke med vrangs vendt mod dig. Strik som øverste del af ryggen pinden ud.
- Vend vrangen ud på dit arb. Hold rets sm og lav en aflukning med 3 p af de 9 (11, 12, 12, 12, 13, 14, 14, 15) m i venstre kant af forstykke og ryg til venstre skulder. Sæt den m, du ender med, på en oplukkelig markør og bryd garnet.



skulder.
).

default watermark

Nakke (firkantet udskæring)

- **P 1:** 1 r, strik mønster til sidste m, 1 r.
- **P 2:** 1 løst af som vr, strik mønster til sidste m, 1 løst af som vr.
- Gent de sidste 2 p, til arb måler 16 (17, 18½, 19½, 21, 22, 23½, 25, 26) cm fra starten af ærmegabet.
- Slut efter en p på vrangs af Mønster B, D eller F.

Højre skulder bagpå (firkantet udskæring)

- **P 1** (rets): 1 r, strik 17 (20, 21, 22, 22, 22, 23, 24, 25) m i mønster, vend og forts over disse 18 (21, 22, 23, 23, 23, 24, 25, 26) m.
- **P 2** (vrangs): 1 r, strik mønster til sidste m, 1 løst af som vr.
- **P 3** (rets): 1 r, strik mønster til de sidste 2 m, 2 r dr sm = 1 m taget ind.
- **P 4** (vrangs): 1 r, strik mønster til sidste m, 1 løst af som vr.
- Gent de sidste 2 p yderligere 3 gange = 14 (17, 18, 19, 19, 19, 20, 21, 22) m.
- **P 5** (rets): 1 r, strik mønster til sidste m, 1 r.
- **P 6** (vrangs): 1 løst af som vr, strik mønster til sidste m, 1 løst af som vr.
- Gent de sidste 2 p, til højre skulder måler 18½ (19½, 21, 22, 23½, 25, 26, 27½, 28½) cm fra starten af ærmegabet. Slut efter en p på vrangs.
- Bryd garnet med en lang ende til sammensyning med den anden skulder senere.
- Lad maskerne sidde på pinden eller på en holder.

Venstre skulder bagpå (firkantet udskæring)

- Med rets vendt mod dig sætter du de 31 (31, 33, 33, 35, 37, 39, 39, 41) m fra midten af ryggen over på en holder til nakken. Sæt garnet til de resterende 18 (21, 22, 23, 23, 23, 24, 25, 26) m.
- **P 1** (rets): Strik mønster til sidste m, 1 r.
- **P 2** (vrangs): 1 løst af som vr, strik mønster til sidste m, 1 r.
- **P 3** (rets): 2 r sm, strik mønster til sidste m, 1 r = 1 m taget ind.
- **P 4** (vrangs): 1 løst af som vr, strik mønster til sidste m, 1 r.
- Gent de sidste 2 p yderligere 3 gange = 14 (17, 18, 19, 19, 19, 20, 21, 22) m.
- **P 5** (rets): 1 r, strik mønster til sidste m, 1 r.
- **P 6** (vrangs): 1 løst af som vr, strik mønster til sidste m, 1 løst af som vr.
- Gent de sidste 2 p, til venstre side af ryggen måler 18½ (19½, 21, 22, 23½, 25, 26, 27½, 28½) cm fra starten af ærmegabet. Slut efter en p på vrangs. Bryd garnet.

Øverste del af forstykke (firkantet udskæring)

- Sæt garnet til de 75 (85, 93, 99, 105, 111, 119, 125, 133) m på holder til forstykke med vrangs



s i mønster.

Ærmegab

- **P 1** (rets): 2 r sm, strik mønster til de sidste 2 m, 2 r dr sm. 2 m taget ind.
- **P 2** (vrangs): 1 r, strik mønster til sidste m, 1 r.
- Gent de sidste 2 p yderligere 3 (5, 7, 9, 11, 13, 15, 17, 19) gange = 67 (73, 77, 79, 81, 83, 87, 89, 93) m.

Forstykke forts

- **P 1** (rets): 1 r, strik mønster til sidste m, 1 r.
- **P 2** (vrangs): 1 løst af som vr, strik mønster til sidste m, 1 løst af som vr.

-
- Gent de sidste 2 p, til arb måler $8\frac{1}{2}$ ($9\frac{1}{2}$, 11, $12\frac{1}{2}$, $13\frac{1}{2}$, 15, 16, 18, $18\frac{1}{2}$) cm fra starten af ærmegabet. Slut efter en p på vrangs i Mønster B, D eller F.

Venstre halskant foran og skulder

Bemærk: Hvis du vil have venstre og højre halskant til at matche, skal du ikre dig, at du har nok garn til begge sider.

- **P 1** (rets): 1 r, strik 17 (20, 21, 22, 22, 23, 24, 25) m i mønster, vend og forts over disse m.
- **P 2** (vrangs): 1 r, strik mønster til sidste m, 1 løst af som vr.
- **P 3:** 1 r, strik mønster til de sidste 2 m, 2 r dr sm = 1 m taget ind.
- **P 4:** 1 r, strik mønster til sidste m, 1 løst af som vr.
- Gent de sidste 2 p yderligere 3 gange = 14 (17, 18, 19, 19, 19, 20, 21, 22) m.
- **P 5** (rets): 1 r, strik mønster til sidste m, 1 r.
- **P 6** (vrangs): 1 løst af som vr, strik mønster til sidste m, 1 løst af som vr.
- Gent de sidste 2 p, til venstre forstykke måler $18\frac{1}{2}$ ($19\frac{1}{2}$, 21, 22, $23\frac{1}{2}$, 25, 26, $27\frac{1}{2}$, $28\frac{1}{2}$) cm fra starten af ærmegabet. Slut efter en p på vrangs. Bryd garnet og sæt maskerne på en holder.

Højre skulder foran

- Med rets vendt mod dig sætter du de 31 (31, 33, 33, 35, 37, 39, 39, 41) m midten foran på en holder til halskant foran. Sæt garnet til de resterende 18 (21, 22, 23, 23, 23, 24, 25, 26) m med rets vendt mod dig.
- **P 1** (rets): Strik mønster til sidste m, 1 r.
- **P 2** (vrangs): 1 løst af som vr, strik mønster til sidste m, 1 r.
- **P 3** (rets): 2 r sm, strik mønster til sidste m, 1 r = 1 m taget ind.
- **P 4** (vrangs): 1 løst af som vr, strik mønster til sidste m, 1 r.
- Gent de sidste 2 p yderligere 3 gange = 14 (17, 18, 19, 19, 19, 20, 21, 22) m.
- **P 5** (rets): 1 r, strik mønster til sidste m, 1 r.
- **P 6** (vrangs): 1 løst af som vr, strik mønster til sidste m, 1 løst af som vr.
- Gent de sidste 2 p, til højre forstykke måler $18\frac{1}{2}$ ($19\frac{1}{2}$, 21, 22, $23\frac{1}{2}$, 25, 26, $27\frac{1}{2}$, $28\frac{1}{2}$) cm fra starten af ærmegabet. Slut efter en p på vrangs.
- Vend dit arb og saml skuldrene med aflukning med 3 pinde.

Gå til halskant (firkantet).



Halskant (bådformet)

- Med rets vendt mod dig starter du i højre side af ryggen. Brug det garn, du har valgt til kanter.
- Strik 47 (49, 51, 53, 55, 55, 57, 59, 61) r fra holderen til nakke, strik 1 m op før første m på holderen, strik masken på holderen, strik 1 m op før markøren til forreste del af halsen, strik 47 (49, 51, 53, 55, 55, 57, 59, 61) r fra holderen til halsen foran, strik 1 m op før første m på holder, strik m fra holder, strik 1 m op før nakkemarkør. Vend ikke = 100 (104, 108, 112, 116, 116, 120, 124, 128) m.
- Strik hestetømmekant.

Gå til ærmegabskant.

Halskant (firkantet)

Bemærk: Det præcise antal m, du samler op på hver side af halsen, er ikke afgørende, men det skal være ens på de to sider.

- Med rets vendt mod dig starter du i højre side af ryggen, og med det garn, du har valgt til kanter, strikker du 31 (31, 33, 33, 35, 37, 39, 39, 41) r fra nakkeholderen, strikker 35 m op langs venstre halskant på forstykket, strikker 31 (31, 33, 33, 35, 37, 39, 39, 41) r fra holderen til halskanten foran og strikker 35 m op langs højre side af halskanten foran. Vend ikke = 132 (132, 136, 136, 140, 144, 148, 148, 152) m.
- Strik hestetømmekant.

Ærmegabskant

- Med rets vendt mod dig og med pinde til korte omg strikker du 9 (11, 15, 17, 23, 29, 29, 35, 39) r fra ærmegabsholderen, strikker 44 (46, 50, 55, 58, 63, 66, 70, 73) m op langs ærmegabet til skulder, strikker 44 (46, 50, 55, 58, 63, 66, 70, 73) m op langs den anden side af ærmegabet = 97 (103, 115, 127, 139, 155, 161, 175, 185) m.
- Strik hestetømmekant.

Gør det samme i den anden side.

Færdig



Læg vesten i blød i lunkent vand med en smule opvaskemiddel

eller uldvask i 20-30 minutter, rul den ind i håndklæder eller centrifuger den kort for at fjerne overskudsvand, træk den i facon i de rette mål og lad den tørre fladt.

- Sæt ikke nåle i og stræk den ikke.
- Når den er tør, fjerner du evt. løse ender på indersiden, bortset fra 1 cm.

Om designeren

© 2025 [Kate Harvie](#). Original titel [Kaleidoscope](#). Udgivet i [Knitty Deep Fall 2025](#). Fotos: Jess Harvie, Elisabeth Zippelius. Kun til personlig brug. Hverken opskrift eller færdigstrikket produkt må videresælges. Kontakt [Kate Harvie](#) eller på [Instagram](#).

Oversat af Marianne Holmen med tilladelse. Translated with permission.

Forfatter

marianne