

Yndig vest med bregnemønster på forstykket. Den findes i 9 størrelser. Den har V-udskæring, og der er kanter i ærmegabene og i halsudskæringen. Her i 100 % uld på pinde 6½ og 8 mm.

Sværhedsgrad: Mellem | Tidsforbrug: Mellem | Pinde: 6½, 8

Designet af Kelly Forster for Cascade Yarns



Vesten strikkes i et stykke nedefra op til ærmegabene og har et hulmønstermotiv midt på forstykket. Forstykke og ryg opdeles ved ærmegabene og strikkes herfra hver for sig frem og tilbage. De samles igen ved skuldrene med en aflukning med 3 pinde.

Derefter samles der masker op til ærmegab og halsudskæring. De strikkes rundt, efter skuldrene er syet sammen.

Størrelser

1 (2, 3, 4, 5) (6, 7, 8, 9).

(O.a.: Det er ikke opgivet, hvad størrelserne svarer til, men sammenlign med målangivelserne nedenfor.)

Mål

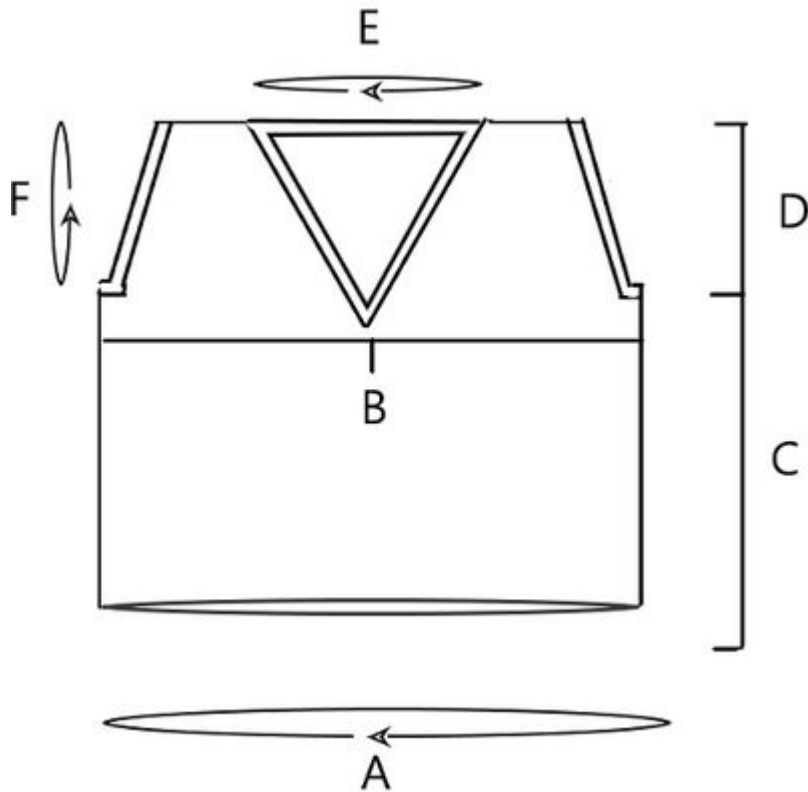

A: Overvidde: 91½ (101½, 111½, 122, 132) (142, 152, 162½, 172½) cm

B: Kropsbredde: 45½ (51, 56, 61, 66) (71, 76, 81, 86) cm

C: Kropslængde: 33 (33, 33, 33, 33) (38, 38, 38, 38) cm

D: Ærmegabshøjde: 23 (23, 23, 26½, 26½) (26½, 29, 29, 29) cm

E: Halsomkreds: 51 (51, 51, 53, 53) (56, 56, 58½, 58½) cm

F: Ærmegabsomkreds: 45½ (45½, 45½, 48, 48) (51, 51, 53, 53) cm

Materialer

Garn

Cascade Yarns® Cascade 220® Grande (100 % højlandsuld; 201 m/200 g); farve: Straw; 2 (2, 3, 4, 4) (5, 5, 6, 6) ngl.

- Cascade Yarns kan nu fås i Danmark.

Strikkepinde

Jumperpinde og rundpind 6½ mm.

Jumperpinde 8 mm (2 sæt).

Tilbehør

Stoppenål.

4 maskemarkører.

Maskeholdere eller garnrester.

Strikkefasthed

12 m/18 p = 10 x 10 cm i glatstriking, ublokket.

Teknikker

Fold og vend: Bruges i vendepinde.

(rets) Træk garnet frem, som om du skulle strikke vr. Tag næste m løst af som vr med garnet foran. Træk garnet tilbage igen og sæt den løse m tilbage på venstre p. Vend.

(vrangs) Træk garnet tilbage, som om du skulle strikke ret. Tag næste m løst af som vr med garnet bagved. Træk garnet frem igen og sæt den løse m tilbage på venstre p. Vend.

Opsamling af omslag:

(rets) Stik spidsen af højre p ind i omslaget nedefra og forfra, løft det over dets m og strik de 2 ret sm. Sørg for, at omslaget falder på vrangs af arb.

(vrangs) Stik spidsen af højre p ind i omslaget nedefra og bagfra, derefter ind i den foldede m og strik de 2 vr sm. Sørg for, at omslaget falder på vrangs af pinden.

Aflukning med 3 pinde:

Trin 1: Sæt skuldermaskerne på 2 p. Vend vrangen udad på arb og læg skulderstykkerne sammen, så rets vender mod hinanden (der skal være samme antal m på hver p).

Trin 2: Med en 3. p strikker du første m på bageste p vr sm med første m fra forreste p.

Trin 3: Gent Trin 2 endnu en gang og luk så af for den nye m som vr.

Gent Trin 3, til alle m er lukket af.

Sådan gør du



- Slå 108 (120, 132, 144, 156) (168, 180, 192, 204) m op på pinde 8. Sæt en markør for omgangsstart og strik rundt herfra. Pas på ikke at dreje maskerne.

Nederste kant

- Omg 1-6: *1 vr, 1 dr r, 1 vr*. Gent fra * til * omg ud.
- Omg 7: (1 vr, 1 dr r, 1 vr) x 5 (6, 7, 8, 9) (10, 11, 12, 13), sæt markør, (1 vr, 1 dr r, 1 vr) x 8, sæt markør, (1 vr, 1 dr r, 1 vr) x 5 (6, 7, 8, 9) (10, 11, 12, 13), sæt markør, strik mønster omg ud.

Krop

- Omg 8: 1 vr, 1 dr r, 1 vr, (strik ret til markør, flyt markør) x 2, strik ret til 3 m før markør, 1 vr, 1 dr r, 1 vr, flyt markør, 1 vr, 1 dr r, 1 vr, strik ret til de sidste 3 m, 1 vr, 1 dr r, 1 vr.
- Omg 9: 1 vr, 1 dr r, 1 vr, strik ret til markør, flyt markør, 4 r, (slå om, 2 r dr sm) x 2, slå om, 2 r, 2 r sm, 2 r dr sm, 2 r, (slå om, 2 r sm) x 2, slå om, strik ret til markør, flyt markør, strik ret til 3 m før næste markør, 1 vr, 1 dr r, 1 vr, flyt markør, 1 vr, 1 dr r, 1 vr, strik ret til der er 3 m tilbage, 1 vr, 1 dr r, 1 vr.
- Omg 10, 12, 14: 1 vr, 1 dr r, 1 vr, (strik ret til næste markør, flyt markør) x 2, strik ret til 3 m før næste markør, 1 vr, 1 dr r, 1 vr, flyt markør, 1 vr, 1 dr r, 1 vr, strik ret til der er 3 m tilbage, 1 vr, 1 dr r, 1 vr.

- Omg 11: 1 vr, 1 dr r, 1 vr, strik ret til markør, flyt markør, 5 r, (slå om, 2 r dr sm) x 2, slå om, 1 r, 2 r sm, 2 r dr sm, 1 r, (slå om, 2 r sm) x 2, slå om, strik ret til markør, flyt markør, strik ret til 3 m før næste markør, 1 vr, 1 dr r, 1 vr, flyt markør, 1 vr, 1 dr r, 1 vr, strik ret til der er 3 m tilbage, 1 vr, 1 dr r, 1 vr.
- Omg 13: 1 vr, 1 dr r, 1 vr, strik ret til markør, flyt markør, 6 r, (slå om, 2 r dr sm) x 2, slå om, 2 r sm, 2 r dr sm, (slå om, 2 r sm) x 2, slå om, strik ret til markør, flyt markør, strik ret til 3 m før næste markør, 1 vr, 1 dr r, 1 vr, flyt markør, 1 vr, 1 dr r, 1 vr, strik ret til der er 3 m tilbage, 1 vr, 1 dr r, 1 vr.
- Omg 15: 1 vr, 1 dr r, 1 vr, strik ret til markør, flyt markør, 7 r, slå om, 2 r dr sm, slå om, 1 r, 2 r sm, 2 r dr sm, 1 r, slå om, 2 r sm, slå om, strik ret til markør, flyt markør, strik ret til 3 m før næste markør, 1 vr, 1 dr r, 1 vr, flyt markør, 1 vr, 1 dr r, 1 vr, strik ret til der er 3 m tilbage, 1 vr, 1 dr r, 1 vr.
- Omg 16: Gent omg 10.
- Strik omg 9-16 i alt 4 (4, 4, 4, 4) (5, 5, 5, 5) gange.

Bemærk: Her kan du gøre vesten længere, hvis du ønsker det.

- Næste p: Strik omg 9-14 endnu en gang.

Opdeling i forstykke og ryg

- Næste p: 1 vr, 1 dr r, 1 vr, strik ret til markør, flyt markør, 7 r, slå om, 2 r dr sm, slå om, 1 r, 2 r sm, 2 r dr sm, 1 r, slå om, 2 r sm, slå om, strik ret til markør, flyt markør, strik ret til 3 m før næste markør, 1 vr, 1 dr r, 1 vr, fjern markør og sæt de næste 54 (60, 66, 72, 78) (84, 90, 96, 102) ryg m på en holder eller garnrest til senere brug.

Forstykke

- P 1 (vrangs): Luk af for 3 m i mønster, strik vr til de sidste 3 m, 1 r, 1 dr vr, 1 r = 51 (57, 63, 69, 75) (81, 87, 93, 99) m til forstykket.

Halsudskæring

Du strikker venstre og højre forstykke samtidig.

- P 2 (rets): Luk af for 3 m i mønster, strik ret til markør, flyt markør, 4 r, (slå om, 2 r dr

sm) x 2, slå om, (2 r sm) x 2 hen over venstre forstykke. Start et nyt ngl garn til højre forstykke og strik (2 r dr sm) x 2, (slå om, 2 r sm) x 2, slå om, strik ret til markør, flyt markør, strik ret pinden ud = 5 m taget ind = 46 (52, 58, 64, 70) (76, 82, 88, 94) m til forstykket = 23 (26, 29, 32, 35) (38, 41, 44, 47) m i hver side.

- P 3 (vrangs): Vrang.
- P 4 (rets): (1 r, 2 r dr sm, strik ret til markør, flyt markør, 5 r, (slå om, 2 r dr sm) x 2, 2 r sm) hen over venstre forstykke. (2 r dr sm, (2 r sm, slå om) x 2, strik ret til markør, flyt markør, strik ret til de sidste 3 m, 2 r sm, 1 r) hen over højre forstykke = 4 m taget ind = 42 (48, 54, 60, 66) (70, 78, 84, 90) forstykkem i alt = 21 (24, 27, 30, 33) (35, 39, 42, 45) m i hver side.
- P 5, 7, 9, 11, 13, 15, 17, 19 (vrangs): Vrang.
- P 6 (rets): (1 r, 2 r dr sm, strik ret til markør, flyt markør, 6 r, slå om, 2 r dr sm, 2 r sm) hen over venstre forstykke. (2 r dr sm, 2 r sm, slå om, strik ret til markør, flyt markør, strik ret til de sidste 3 m, 2 r sm, 1 r) hen over højre forstykke = 4 m taget ind = 38 (44, 50, 56, 62) (66, 74, 80, 86) forstykkem i alt = 19 (22, 25, 28, 31) (33, 37, 40, 43) m i hver side.
- P 8 (rets): (1 r, 2 r dr sm, strik ret til markør, flyt markør, 7 r, 2 r sm) hen over venstre forstykke. (2 r dr sm, strik ret til markør, flyt markør, strik ret til de sidste 3 m, 2 r sm, 1 r) hen over højre forstykke = 4 m taget ind = 34 (40, 46, 52, 58) (62, 70, 76, 82) forstykkem i alt = 17 (20, 23, 26, 29) (31, 35, 38, 41) m i hver side.



P 10 (rets): (1 r, 2 r dr sm, strik ret til markør, flyt markør, 4 r, slå om, 2 r dr sm, 2 r sm) hen over venstre forstykke. (2 r dr sm, 2 r sm, slå om, strik ret til næste markør, flyt markør, strik ret til de sidste 3 m, 2 r sm, 1 r) hen over højre forstykke = 4 m taget ind = 30 (36, 42, 48, 54) (58, 66, 72, 78) forstykkem i alt = 15 (18, 21, 24, 27) (29, 33, 36, 39) m i hver side.

- P 12 (rets): (1 r, 2 r dr sm, strik ret til markør, flyt markør, 5 r, 2 r sm) hen over venstre forstykke. (2 r dr sm, strik ret til markør, flyt markør, strik ret til de sidste 3 m, 2 r sm, 1 r) hen over højre forstykke = 4 m taget ind = 26 (32, 38, 44, 50) (54, 62, 68, 74) forstykkem i alt = 13 (16, 19, 22, 25) (27, 31, 34, 37) m i hver side.
- P 14, 16, 18, 20 (rets): Strik ret til markør, flyt markør, strik ret til de sidste 3 m på venstre forstykke, 2 r sm, 1 r. 1 r, 2 r dr sm, strik ret til enden af højre forstykke = 2 m taget ind = 18 (24, 30, 36, 42) (46, 54, 60, 66) forstykkem i alt = 9 (12, 15, 18, 21) (23, 27, 30, 33) m i hver side.
- P 21 (vrangs): Vrang.
- Strik videre i glatstriking, til ærmegabet på forstykkerne måler 24 (24, 24, 28, 28) (28, 30½, 30½, 30½) cm. Slut efter en p på vrangs.

Bemærk: Dette er et godt sted at øge størrelsen, hvis du ønsker det.

Ryg

- Sæt maskerne fra garnrest eller maskeholder tilbage på pinde 8 mm og sæt garnet til med rets vendt mod dig.
- Strik mønster og luk af for 3 m i mønster i starten af de næste 2 p = 48 (54, 60, 66, 72) (78, 84, 90, 96) rygm.

Ærmegab

- P 1 (rets): 1 r, 2 r dr sm, strik ret til de sidste 3 m, 2 r sm, 1 r = 2 m taget ind = 46 (52, 58, 64, 70) (76, 82, 88, 94) rygm.
- P 2 (vrangs): Vrang.
- Strik p 1-2 i alt 7 gange = 34 (40, 46, 52, 58) (62, 70, 76, 82) rygm.

Vendepinde

- Vendep 1 (rets): Strik ret, til der er 12 m tilbage, fold og vend.
- Vendep 2 (vrangs): Strik vr, til der er 12 m tilbage, fold og vend.
- Vendep 3 (rets): Strik ret, til der er 16 m tilbage, fold og vend.
- Vendep 4 (vrangs): Strik vr, til der er 16 m tilbage, fold og vend.
- Næste p (rets): Strik ret pinden ud, strik omslag sm med deres m, når du kommer til dem.
- Næste p (vrangs): Strik vr pinden ud, strik omslag sm med deres m, når du kommer til dem.
- Næste p: Forts i glatstriking, til ryggen måler 24 (24, 24, 28, 28) (28, 30½, 30½, 30½) cm fra ærmegabet (eller til ryggen måler det samme som forstykket. Slut efter en p på vrangs.

Nakke

- Strik 9 (12, 15, 18, 21) (23, 27, 30, 33) r. Luk af for de midterste 16 m og strik ret pinden ud.
- Næste p: Strik de 9 (12, 15, 18, 21) (23, 27, 30, 33) m til venstre forstykke vr. Sæt et nyt ngl garn til og strik de resterende m til højre forstykke vr.
- Næste p: Strik højre og venstre skulder samtidig. Strik 1 p r. Strik 1 p vr.
- Næste p: Vend vrangen ud på vesten og sy skuldrene med aflukning med 3 p (som vr).

Kravekant

- Med pinde 6½ mm og rets vendt mod dig starter du midt bagpå i halsudskæringen, hvor du strikker 11 m op langs nakken. Strik derefter 23 (23, 23, 26, 26) (26, 26, 29, 29) m op langs venstre forstykke og 1 m op i midten af halsudskæringen og 23 (23, 23, 26, 26) (26, 26, 29, 29) m langs højre forstykke. Strik så yderligere 11 m op i resten af nakken = 66 (66, 66, 69, 69) (69, 69, 72,) m jævnt fordelt rundt om halsudskæringen.
Sæt en markør og strik rundt herfra.
- Kravekant omg 1-4: *1 vr, 1 dr r, 1 vr*. Gent fra * til * omg ud.
- Luk af for alle m i mønster.

Ærmegabskant

- Med rundpind 6½ mm og rets vendt mod dig starter du midt i venstre ærmegabsåbning. Strik 57 (57, 57, 60, 60) (60, 66, 66, 66) m op jævnt fordelt, sæt en markør og strik rundt herfra.
- Ærmegabskant omg 1-4: *1 vr, 1 dr r, 1 vr*. Gent fra * til * omg ud.
- Luk af for alle m i mønster.

Gør det samme i det andet ærmegab.



Færdiggørelse

- Hæft alle løse ender.
- Blok vesten i våd tilstand i de rette mål.

Om designeren

© 2024 [Kelly Foster](#) og [Cascade Yarns](#). Original titel *Ferntail Vest*. Kun til personlig brug. Hverken opskrift eller færdigstrikket produkt må videresælges. [Kontakt Cascade Yarns](#).

Oversat af Marianne Holmen med tilladelse. Translated with permission.