

Skøn sweater med snoningsmønster over hele kroppen. Den er i 10 størrelser op til 6XL. Der er en foldet krave og tilsatte ærmer. Her strikket i ren cashmere på pinde 4 og 5 mm.

Sværhedsgrad: Mellem | Tidsforbrug: Mellem | Pinde: 4, 5

Af Alexis D'Arcy



Denne sweater strikkes frem og tilbage nedefra og sys sammen til sidst. Modellen er tætsiddende. Ærmerne tilsættes bagefter. Der er indsatte skuldre og en skorstenskrave på 7½ cm.

Vælg en størrelse med 2½ cm bevægelsesfrihed i forhold til dit brystmål.

Kantmasker: Første maske på alle retpinde strikkes i glatstriking, sidste maske i omvendt glatstriking.

Snoningsmønstret er en gentagelse over 9 masker fulgt af en gentagelse over 3 masker i omvendt glatstriking i slutningen af hver pind.

Overhold snoningerne så godt som muligt på skuldre, hals og krave.

Størrelser

XS (S, M, L, XL, 2XL, 3XL, 4XL, 5XL, 6XL).

Vist i str M med 2½ cm bevægelsesfrihed over brystet.

Mål

Overvidde: $84\frac{1}{2}$ ($92\frac{1}{2}$, $98\frac{1}{2}$, $103\frac{1}{2}$, 112 , 117 , $129\frac{1}{2}$, $140\frac{1}{2}$, $152\frac{1}{2}$, $160\frac{1}{2}$) cm.

Længde: $53\frac{1}{2}$ (58, 59, $59\frac{1}{2}$, 61, 62, 64, 64, 65, 66) cm.

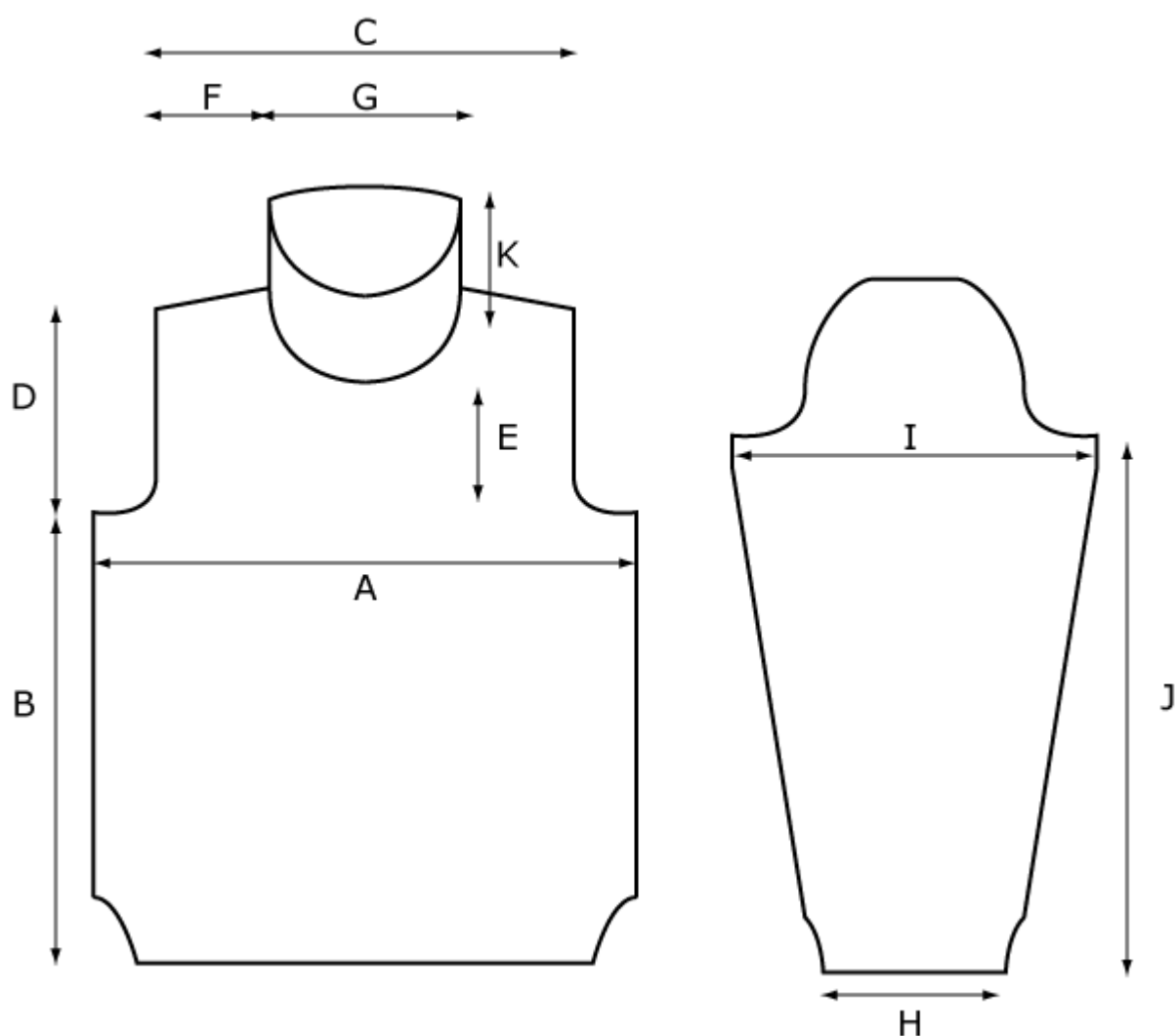

A: Overvidde for/bag: $42\frac{1}{2}$ ($46\frac{1}{2}$, 49, 52, 56, $58\frac{1}{2}$, 66, 71, $77\frac{1}{2}$, $81\frac{1}{2}$) cm

B: Kropslængde: $39\frac{1}{2}$ ($40\frac{1}{2}$, $40\frac{1}{2}$, $40\frac{1}{2}$, $40\frac{1}{2}$, $40\frac{1}{2}$, $40\frac{1}{2}$, $40\frac{1}{2}$, $40\frac{1}{2}$, $40\frac{1}{2}$, $40\frac{1}{2}$) cm

C: Rygvidde: 36 (36, $37\frac{1}{2}$, $38\frac{1}{2}$, $38\frac{1}{2}$, $38\frac{1}{2}$, $40\frac{1}{2}$, $42\frac{1}{2}$, $45\frac{1}{2}$, $45\frac{1}{2}$) cm

D: Ærmegabshøjde: 14 (17, $18\frac{1}{2}$, 19, $20\frac{1}{2}$, $21\frac{1}{2}$, $23\frac{1}{2}$, $23\frac{1}{2}$, 24, $25\frac{1}{2}$) cm

E: Ærmegab til halsudskæring: $7\frac{1}{2}$ (10, $11\frac{1}{2}$, 12, $13\frac{1}{2}$, $14\frac{1}{2}$, 15, $16\frac{1}{2}$, 15, $16\frac{1}{2}$) cm

F: Skulderbredde: 12 (12, 11, 11½, 11½, 11½, 12, 12½, 12, 12) cm
G: Bredde på halsudskæring: 12½ (12½, 16, 16, 16, 16, 17, 17, 22, 22) cm
H: Manchetbredde (strakt): 18 (19, 20½, 23, 21½, 21½, 23, 24, 24, 27½) cm
I: Bredde af overarm: 27½ (28½, 32½, 35, 38, 42, 44½, 49, 51½, 55) cm
J: Ærmelængde: 43 (45½, 45½, 46½, 46½, 46½, 47, 47, 48½, 49½) cm
K: Kraelængde (foldet): 7 (7½, 7½, 7½, 7½, 7½, 7½, 7½, 7½, 7½) cm

Materialer

Garn

Bespoke Clinton Hill Cashmere Company (100 % cashmere; 90 m/50 g); farver: Capri Blue og Scarlet; 8 (9, 10, 10, 11, 12, 14, 15, 17, 18) ngl.

[Se Strikkeglads forslag til erstatningsgarn her](#)

Strikkeglad er gratis for dig, men ikke for os. Støt os, så vi kan fortsætte.

Du kan fx støtte Strikkeglad, når du bruger de forslag til erstatningsgarn, som vi udarbejder.

Hjælp os med at udarbejde garnalternativer og i øvrigt med at holde Strikkeglad.dk kørende. Indbetal et valgfrit beløb til MobilePay 8871UK – gerne mindst kr. 20.

Her er vores garnalternativ:

- [Anbefalet garn \(Rito.dk\): BC Garn Semilla Grosso GOTS](#)

Strikkepinde

Jumperpinde 5 mm.

Jumperpinde 4 mm.

Tilbehør

Maskeholdere eller garnrester.

Maskemarkører.

Snoningspind.

Stoppenål.

Strikkefasthed



15 m/20 p = 10 x 10 cm i glatstrikning.

19 m/23 p = 10 x 10 cm i snoningsmønster.

Strikkefastheden måles altid efter blokning.

Teknikker

Italiensk opslag: Se [her](#).

Italiensk aflukning: Se [her](#).

Tyske vendepinde: Se [her](#).

Forkortelser

3/3 VK: Sæt 3 m over på snoningsp og hold den foran arb, 3 r, 3 r fra snoningsp.

1 ud højre: Løft masken under næste m med højre p og strik den ret = 1 m taget ud.

1 ud venstre: Løft masken under den m, du lige har strikket, med venstre p og strik den ret = 1 m taget ud.

DM: Dobbeltmaske (i tyske vendepinde).

Snoningsdiagram

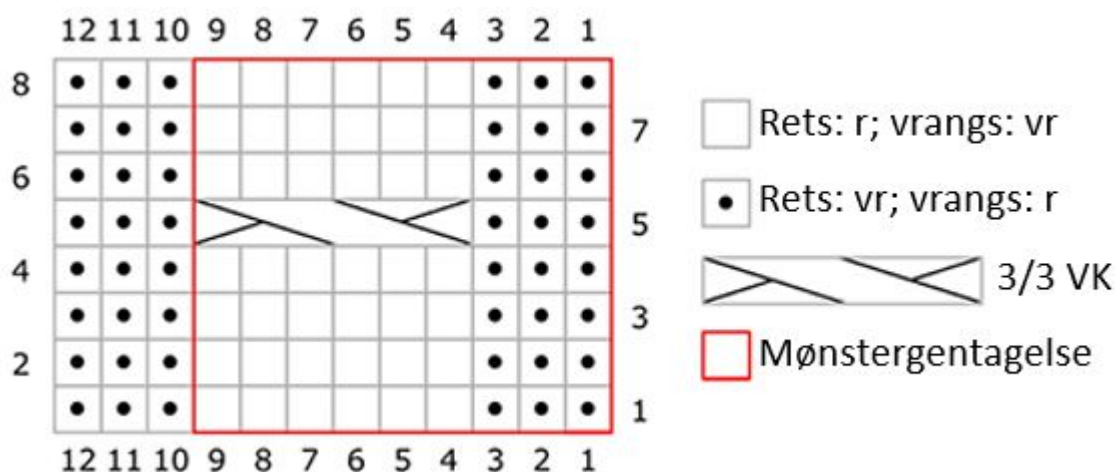

Sådan gør du

Ryg

Nederste kant



- Med de tynde pinde slår du 70 (76, 80, 84, 88, 92, 103, 111, 120, 126) m op med italiensk opslag.
- P 1 (vrangs): *1 dr r, 1 vr*. Gent fra * til * til de sidste 0 (0, 0, 0, 0, 0, 1, 1, 0, 0) m, strik 1 dr r i alt 0 (0, 0, 0, 0, 0, 1, 1, 0, 0) gange.
- P 2 (rets): 0 (0, 0, 0, 0, 0, 1, 1, 0, 0) vr, *1 r, 1 vr*. Gent fra * til * pinden ud.
- P 3 (vrangs): *1 r, 1 løst af med garnet foran* til de sidste 2 (2, 2, 2, 2, 2, 1, 1, 2, 2) m, 1 r, 1 (1, 1, 1, 1, 1, 0, 0, 1, 1) vr.
- Gent p 2-3, til arb måler 5 (6½, 6½, 6½, 6½, 6½, 6½, 6½, 6½, 6½) cm fra opslagskanten. Slut efter en vrangp.

Krop

- Skift til de tykke pinde.

Str XS (S, M, L, -, -, -, -, -, -)

Str - (-, -, -, XL, 2XL, -, -, -, -)

- Udtagningsp (rets): 5 r, 1 ud venstre, 4 r, 1 ud venstre, - (-, -, -, 5, 7, -, -, -, -) r, (3 vr, 3 r, 1 ud venstre, 2 r) x 3, 3 vr, 6 r, (3 vr, 3 r, 1 ud højre, 2 r) x 3, 3 vr, - (-, -, -, 5, 7, -, -, -, -) r, 1 ud højre, 4 r, 1 ud højre, 4 r, 1 vr = 10 m taget ud = - (-, -, -, 98, 102, -, -, -, -) m.

Str - (-, -, -, -, -, 3XL, 4XL, 5XL, 6XL)

- Udtagningsp (rets): 5 r, 1 ud venstre, 0 (3, 5, 7, -, -, -, -, -, -) r, (3 vr, 3 r, 1 ud venstre, 2 r) x 3, 3 vr, 6 r, (3 vr, 3 r, 1 ud højre, 2 r) x 3, 3 vr, 4 r, 1 ud højre, 0 (3, 5, 7, -, -, -, -, -, -) r, 1 vr = 8 m taget ud = 78 (84, 88, 92, -, -, -, -, -, -) m.
- Udtagningsp (rets): - (-, -, -, -, -, 5, 5, 7, 7) r, 1 ud venstre, - (-, -, -, -, -, 4, 4, 6, 6) r, 1 ud venstre, - (-, -, -, -, -, 5, 5, 6, 6) r, 1 ud venstre, - (-, -, -, -, -, 3, 7, 3, 6) r, (3 vr, 3 r, 1 ud venstre, 2 r) x - (-, -, -, -, -, 3, 3, 4, 4), (3 vr, 6 r) x - (-, -, -, -, -, 2, 2, 1, 1), (3 vr, 3 r, 1 ud højre, 2 r) x - (-, -, -, -, -, 3, 3, 4, 4), 3 vr, - (-, -, -, -, -, 3, 7, 3, 6) r, 1 ud højre, - (-, -, -, -, -, 4, 4, 6, 6) r, 1 ud højre, - (-, -, -, -, -, 5, 5, 6, 6) r, 1 ud højre, - (-, -, -, -, -, 4, 4, 6, 6) r, 1 vr = - (-, -, -, -, -, 12, 12, 14, 14) m taget ud = - (-, -, -, -, -, 115, 123, 134, 140) m.

Alle str

Bemærk: Udtagningsp (rets) tæller som P 1 af den første gentagelse i diagrammet.

Snoningsmønster



- P 2 (vrangs): 1 r, 5 (8, 10, 12, 15, 17, 19, 23, 24, 27) vr, strik P 2 af diagrammet til de sidste 6 (9, 11, 13, 16, 18, 21, 25, 25, 28) m (gentagelsen over 9 m strikkes 7 (7, 7, 7, 7, 7, 8, 8, 9, 9) gange), 6 (9, 11, 13, 16, 18, 20, 24, 25, 28) vr.
- P 3 (rets): 6 (9, 11, 13, 16, 18, 20, 24, 25, 28) r, strik P 3 af diagrammet til de sidste 6 (9, 11, 13, 16, 18, 20, 24, 25, 28) m, 5 (8, 10, 12, 15, 17, 19, 23, 24, 27) r, 1 vr.
- Disse 2 p fastlægger mønstret i glatstriking, kantmasker og snoning.
- Forts i mønster, til du har strikket P 1-8 af diagrammet i alt 9 gange, strik derefter p 1-6 af diagrammet endnu en gang = 78 snoningsp (inkl. den første udtagningsp) i alt.
- Dit arb måler nu ca. 39½ (40½, 40½, 40½, 40½, 40½, 40½, 40½, 40½, 40½) cm fra opslagskanten, målt i snoningsmønstret.

Ærmegab

- Forts i mønster. Luk af for 3 (3, 4, 4, 4, 4, 4, 5, 5, 5) m i starten af de næste 2 p, 2 (2, 3, 3, 3, 4, 4, 4, 4, 5) m i starten af de næste 2 (4, 2, 2, 2, 2, 2, 4, 6, 4) p, 0 (1, 1, 2, 2, 2, 3, 3, 3, 4) m i starten af de næste 0 (2, 4, 2, 4, 4, 6, 4, 2, 4) p og 0 (0, 0, 1, 1, 1, 1, 1, 1, 1) m i starten af de næste 0 (0, 0, 2, 4, 6, 4, 6, 8, 8) p = 68 (68, 70, 72, 72, 72, 77, 79, 86, 86) m.**
- Forts med kantm og strik videre i mønster, til arb måler 14 (17, 18½, 19, 20½, 21½, 23½, 23½, 24, 25½) cm fra starten af ærmegabet (målt i snoningsmønstret).

Skuldre

Bemærk: Strik tyske vendepinde, hvor der står vend.

- P 1-2: Strik mønster til de sidste 3 (3, 4, 5, 5, 5, 3, 4, 3, 3) m, vend.
- P 3-4: Strik mønster til 6 m før sidste vending, vend.
- P 5-6: Strik mønster til 3 m før sidste vending, vend.
- P 7-8: Strik mønster pinden ud. Strik DM som 1 m.
- Bryd garnet og sæt 22 (22, 20, 21, 21, 21, 22, 23, 22, 22) m til hver skulder på hver sin holder. Sæt de 24 (24, 30, 30, 30, 30, 33, 33, 42, 42) resterende m til halsudskæringen bagpå på en holder for sig.

Forstykke

- Strik som på ryggen til **.
- Strik videre, til arb måler $7\frac{1}{2}$ (10, $11\frac{1}{2}$, 12, $13\frac{1}{2}$, $14\frac{1}{2}$, 15, $16\frac{1}{2}$, 15, $16\frac{1}{2}$) cm eller 14 (16, 16, 16, 16, 16, 18, 16, 20, 20) p mindre end ryggen til skulderen, målt i snoningsmønstret. Slut efter en vrangp.

Højre halsudskæring foran



- P 1 (rets): Strik mønster over 31 (31, 32, 33, 33, 33, 37, 38, 40, 40) m og sæt disse m på en holder, strik mønster over 6 (6, 6, 6, 6, 6, 3, 3, 6, 6) m og sæt disse m på en holder, strik mønster over 31 (31, 32, 33, 33, 33, 37, 38, 40, 40) m pinden ud.

- P 2 (vrangs): Strik mønster til de sidste 3 (3, 3, 3, 3, 3, 6, 6, 3, 3) m, vend.
- P 3 (rets): Strik mønster pinden ud.
- P 4 (vrangs): Strik mønster til 6 (6, 6, 6, 6, 6, 3, 3, 6, 6) m før sidste vending, vend.
- P 5 (rets): Strik mønster pinden ud.
- Gent p 2-3 yderligere 0 (0, 1, 1, 1, 1, 1, 1, 1, 1) gang.

Str - (-, -, -, -, -, -, -, 5XL, 6XL)

- Næste p (vrangs): Strik mønster til 6 m før sidste vending, vend.
- Næste p (rets): Strik mønster til pinden ud.

Alle str

- Næste p (vrangs): Strik mønster til de sidste 9 (9, 12, 12, 12, 12, 15, 15, 18, 18) m, sæt de næste 9 (9, 12, 12, 12, 12, 15, 15, 18, 18) m på en holder til halsudskæring, vend og forts over de resterende 22 (22, 20, 21, 21, 21, 22, 23, 22, 22) m.
- Strik 8 (10, 8, 8, 8, 8, 10, 8, 10, 10) p i mønster. Slut efter en vrangp.

Højre skulder foran

- P 1 (rets): Strik mønster til de sidste 3 (3, 4, 5, 5, 5, 3, 4, 3, 3) m, vend.
- P 2, 4, 6 (vrangs): Strik mønster pinden ud.
- P 3: Strik mønster til 6 m før sidste vending, vend.
- P 5: Strik mønster til 3 m før sidste vending, vend.
- P 7 (rets): Strik mønster pinden ud. Strik DM som 1 m.
- Bryd garnet og sæt maskerne på en holder.

Venstre halsudskæring foran

- Sæt garnet til de 31 (31, 32, 33, 33, 33, 37, 38, 40, 40) m på holder til højre forstykke med vrangs vendt mod dig.
- P 1 (vrangs): Strik mønster pinden ud.
- P 2 (rets): Strik mønster til de sidste 3 (3, 3, 3, 3, 3, 6, 6, 3, 3) m, vend.
- P 3 (vrangs): Strik mønster pinden ud.
- P 4 (rets): Strik mønster til 6 (6, 6, 6, 6, 6, 3, 3, 6, 6) m før sidste vending, vend.
- P 5 (vrangs): Strik mønster pinden ud.

- Gent p 2-3 endnu 0 (0, 1, 1, 1, 1, 1, 1, 1, 1) gang.

Str - (-, -, -, -, -, -, -, 5XL, 6XL)

- Næste p (rets): Strik mønster til 6 m før sidste vending, vend.
- Næste p (vrangs): Strik mønster pinden ud.

Alle str

- Næste p (rets): Strik mønster til de sidste 9 (9, 12, 12, 12, 12, 15, 15, 18, 18) m, sæt de næste 9 (9, 12, 12, 12, 12, 15, 15, 18, 18) m på en holder til halsudskæring, vend og forts over de resterende 22 (22, 20, 21, 21, 21, 22, 23, 22, 22) m.
- Strik 8 (10, 8, 8, 8, 8, 10, 8, 10, 10) p i mønster. Slut efter en retp.

Venstre skulder foran

- P 1 (vrangs): Strik mønster til de sidste 3 (3, 4, 5, 5, 5, 3, 4, 3, 3) m, vend.
- P 2, 4, 6 (rets): Strik mønster pinden ud.
- P 3: Strik mønster til 6 m før sidste vending, vend.
- P 5: Strik mønster til 3 m før sidste vending, vend.
- P 7 (vrangs): Strik mønster pinden ud. Strik alle DM som 1 m.
- Bryd garnet og sæt maskerne på en holder.

Ærme



- Med de tynde pinde og italiensk opslag slår du 26 (28, 30, 34, 32, 32, 34, 36, 36, 40) m op.
- P 1 (vrangs): (1 dr r, 1 vr) pinden ud.
- P 2 (rets): (1 r, 1 vr) pinden ud.
- P 3: 1 r, (1 løst af med garnet foran, 1 r) til sidste m, 1 vr.
- Gent p 2-3, til arb måler 5 ($6\frac{1}{2}$, $6\frac{1}{2}$, $6\frac{1}{2}$, $6\frac{1}{2}$, $6\frac{1}{2}$, $6\frac{1}{2}$, $6\frac{1}{2}$, $6\frac{1}{2}$, $6\frac{1}{2}$) cm fra opslagskanten. Slut efter en vrangp.

Skift til de tykke p.

- Næste p (rets): Strik ret til sidste m, 1 vr.
- Næste p (vrangs): 1 r, strik vr pinden ud.
- Disse 2 p fastlægger glatstrikningsmønstret med kantmasker.
- Strik 8 (9, 6, 6, 4, 3, 3, 2, 2, 2) p i mønster.

Bemærk: Strik 1 ud højre/1 ud venstre som ret eller vrang, så det passer i glatstrikningsmønstret.

- Udtagningsp: Strik 3 m i mønster, 1 ud venstre, strik mønster til de sidste 3 m, 1 ud højre, strik 3 m i mønster = 2 m taget ud.
- Strik 9 (10, 7, 7, 5, 4, 4, 3, 3, 3) p i mønster. Strik de udtagne m ind i glatstrikningsmønstret.
- Gent de sidste 10 (11, 8, 8, 6, 5, 5, 4, 4, 4) p yderligere 5 (5, 7, 7, 10, 13, 14, 16, 18, 19) gange og derefter udtagningspinden endnu en gang = 40 (42, 48, 52, 56, 62, 66, 72, 76, 82) m.
- Forts i mønster (hvis det er nødvendigt), Til ærmet måler 43 ($45\frac{1}{2}$, $45\frac{1}{2}$, $46\frac{1}{2}$, $46\frac{1}{2}$, $46\frac{1}{2}$, 47, 47, $48\frac{1}{2}$, $49\frac{1}{2}$) cm fra opslagspinden, eller til ønsket længde til ærmegab.

Ærmekuppel

- Forts i glatstrikningsmønster og luk af for 3 (3, 4, 4, 4, 4, 4, 5, 5, 5) m i starten af de næste 2 (2, 2, 2, 2, 4, 4, 2, 2, 6) p, for 2 (2, 3, 3, 3, 2, 3, 4, 4, 4) m i starten af de næste 2 (4, 2, 2, 2, 4, 6, 4, 6, 4) p og for 0 (1, 1, 2, 2, 0, 0, 3, 3, 1) m i starten af de næste 0 (2, 4, 2, 4, 0, 0, 4, 2, 8) p = 30 (26, 30, 34, 34, 38, 32, 34, 36, 28) m.

Str XS (S, M, L, XL, 2XL, 3XL, 4XL, 5XL, -)

- Strik 1 (3, 3, 1, 1, 1, 1, 3, 1, -) p i mønster.
- Indtagningsp (rets): 1 r, 2 r sm, strik ret til de sidste 3 m, 2 r dr sm, 1 vr = 2 m taget ind.
- Forts med glatstriking og kantm og gent indtagningsp på hver følgende 2 (0, 0, 2, 2, 2, 6, 4, 6, -) p i alt 5 (0, 0, 4, 4, 4, 1, 1, 1, -) gange, gent derefter indtagningsp på hver følgende 0 (2, 2, 0, 0, 0, 4, 2, 2, -) p i alt 0 (4, 5, 0, 0, 0, 1, 2, 1, -) gange = 18 (16, 18, 24, 24, 28, 26, 26, 30, -) m.

Str 6XL

- Strik 16 p i mønster.

Alle str

- Forts i mønster og luk af for 1 m i starten af de næste 4 p, derefter for 1 (1, 1, 1, 2, 2, 2, 1, 2, 2) m i starten af de næste 2 p.
- Luk af for de resterende 12 (10, 12, 18, 16, 20, 18, 20, 22, 20) m.

Strik endnu et ærme magen til.

Færdiggørelse

- Saml de 22 (22, 20, 21, 21, 21, 22, 23, 22, 22) m til venstre skulder på vrangs med aflukning med 3 pinde.

Krave

- Med rets vendt mod dig og de tynde pinde sætter du garnet til de 24 (24, 30, 30, 30, 30, 33, 33, 42, 42) m på holder til nakken og strikker i mønster over disse m, strik 12 (12, 15, 15, 15, 15, 12, 12, 12, 12) m op i maskerne på holder til venstre halsudskæring foran, strik mønster over de 9 (9, 12, 12, 12, 12, 15, 15, 18, 18) m på holder til venstre halsudskæring foran, strik mønster over de 6 (6, 6, 6, 6, 6, 3, 3, 6, 6) m på holder til halsudskæring foran, strik mønster over de 9 (9, 12, 12, 12, 12, 15, 15, 18, 18) m på holder til højre halsudskæring foran, strik 12 (12, 15, 15, 15, 15, 12, 12,

12, 12) m op til højre skulder = 78 (78, 90, 90, 90, 90, 90, 90, 114, 114) m.

Bemærk: Forts med snoninger i mønster; krydsene sidder på nogle masker til halsudskæring foran på en anden kravep end de andre m.

- P 1 (vrangs): Start med m 9 (9, 3, 3, 3, 3, 9, 9, 9, 9) i snoningsdiagrammet og strik fra venstre mod højre. Strik diagram pinden ud, men slut efter m 4 (4, 1, 1, 1, 1, 4, 4, 4, 4).
- Forts snoningsmønster, til kraven måler 14 (15, 15, 15, 15, 15, 15, 15, 15, 15) cm fra opsamlingen.
- Luk af for alle m i mønster.
- Fold kraven midtpå, så aflukningskanten kommer på indersiden. Sy den fast hele vejen rundt om halskanten.

Sammensyning



- Sy højre skulder sammen med aflukning med 3 pinde. Sy kravesømmen.
- Hæft alle løse ender og blok sweateren i de rette mål.
- Sy sidesømme og ærmesømme.
- Sæt ærmekuplerne ind i ærmegabene.

Om designeren

© 2023 [Alexis D'Arcy](#). Original titel [Winter Holiday Sweater](#). Udgivet i [Knitty Deep Fall 2023](#).
Fotos: [Melissa Freeman](#). Kun til personlig brug. Hverken opskrift eller færdigstrikket produkt
på videresælges. [Kontakt Alexis](#).

Oversat af Marianne Holmen med tilladelse. Translated with permission.