

Top med stropper og hulmønster. Den er i 11 størrelser op til 6XL. Toppen hører sammen med Cikorie-cardiganen, som også er på Strikkeglad. Her strikket i bomuld og silke på pinde 4 og 4½ mm.

Sværhedsgrad: Mellem | Tidsforbrug: Mellem | Pinde: 4, 4½

Af Rachel Brockman



Denne top er den ene del af et cardigansæt. Anden del er her.

Sættet består af denne top og en løstsiddende cardigan i 2 blå nuancer. Farverne er byttet om til cardiganen. Toppen er her kort, men der er instruktioner til at gøre den længere.

Toppen strikkes rundt nedefra. Forstykke og ryg deles op i ærmegabene. Stropperne strikkes over skuldrene og ned til ærmegabet, hvorefter de sys fast til ryggen.

## Størrelser

XXS (XS, S, M, L, XL, 2XL, 3XL, 4XL, 5XL, 6XL).

Vist i str S med ca. 2½ cm bevægelsesvidde.

## Mål

Overvidde ved ærmegab: 73 (82½, 91½, 100½, 110, 119, 128, 137, 146½, 155½, 164½) cm.

Længde (kort version): 42 (43½, 44½, 46, 50, 51, 52½, 53½, 56, 57½, 58½) cm.

Længde (lang version): 57 (58½, 60, 61, 65, 66, 67½, 68½, 71, 72½, 74) cm.

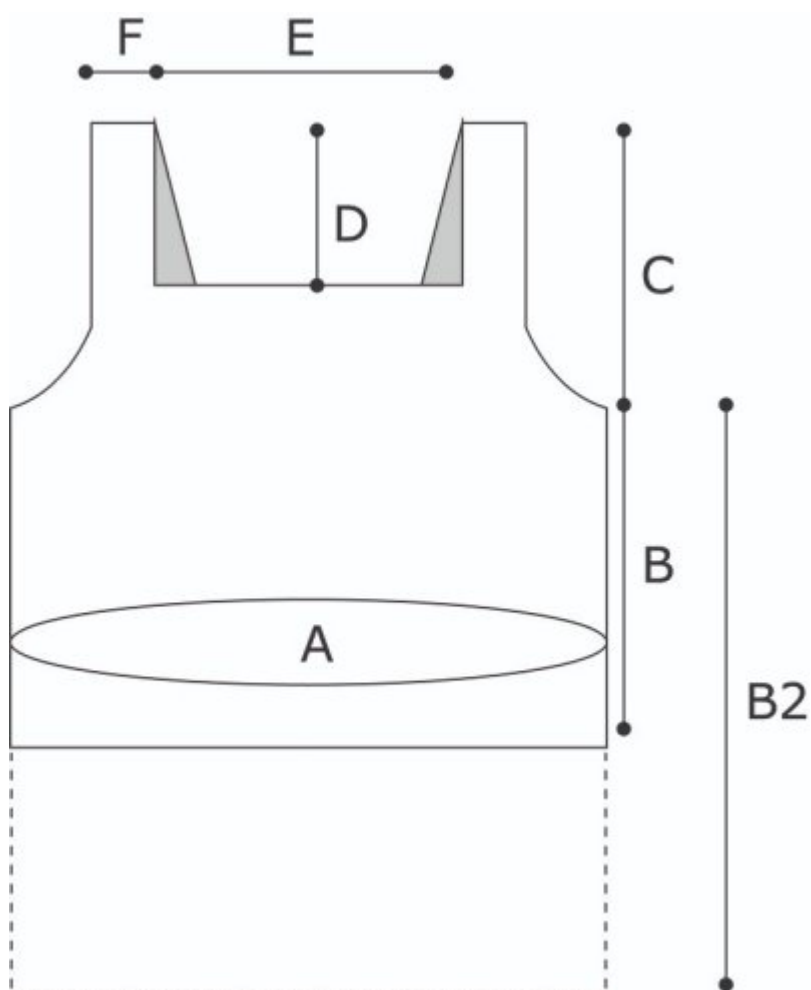

A: Overvidde: 73 (82½, 91½, 100½, 110, 119, 128, 137, 146½, 155½, 164½) cm

B: Længde fra nederste kant til ærmegab (kort version): 23 (23, 23, 23, 25½, 25½, 25½, 25½, 26½, 26½, 26½) cm

B2: Længde fra nederste kant til ærmegab (lang version): 38 (38, 38, 38, 40½, 40½, 40½, 40½, 42, 42, 42) cm

C: Ærmegabshøjde: 18 (19, 20½, 21½, 23, 24, 27, 28, 29, 30½, ) cm

D: Halsudskæring: 10 cm

E: Nakkebredde: 19. F: Stropbredde: 4 (4, 4, 4, 5, 5, 5, 5, 6, 6, 6) cm

## Materialer

### Garn

Kort version (vist ovenfor)

Fibra Natura Papyrus (78 % bomuld, 22 % silke; 120 m/50 g);

(A) Celestial; 1 ngl (alle str).

(B) Heavens; 2 (3, 3, 3, 4, 4, 4, 5, 5, 5, 6) ngl.

Lang version (ikke vist)

Fibra Natura Papyrus (78 % bomuld, 22 % silke; 120 m/50 g);

(A) Celestial; 1 ngl (alle str).

(B) Heavens; 3 (3, 3, 4, 4, 4, 5, 5, 5, 6, 6) ngl.

### [Se Strikkeglads forslag til erstatningsgarn her](#)

*Strikkeglad er gratis for dig, men ikke for os. Støt os, så vi kan fortsætte.*

Du kan fx støtte Strikkeglad, når du bruger de forslag til erstatningsgarn, som vi udarbejder.

Hjælp os med at udarbejde garnalternativer og i øvrigt med at holde Strikkeglad.dk kørende. Indbetal et valgfrit beløb til MobilePay 8871UK – gerne mindst kr. 20.

Her er vores garnalternativ:

- [Anbefalet garn \(Rito.dk\): Lana Grossa Landlust Sommerseide](#)

## Strikkepinde



Jumperpinde eller rundpind 4 og 4½ mm.

Brug altid den pindetykkelse, der kræves for at opnå strikkefastheden.

## Tilbehør

Maskemarkører (heraf en oplukkelig).

Maskeholdere eller garnrester.

Snoningspind.

Stoppenål.

## Strikkefasthed

20 m/27 p = 10 x 10 cm i hulmønster på de tykke pinde, efter blokning.

22 m/28 p = 10 x 10 cm Brudt rib.

## Forkortelser

1/2 højre kryds (HK): Sæt 2 m på snoningsp og hold den bag arb, 1 r, 2 r fra snoningsp.

## Diagram

Hulmønster

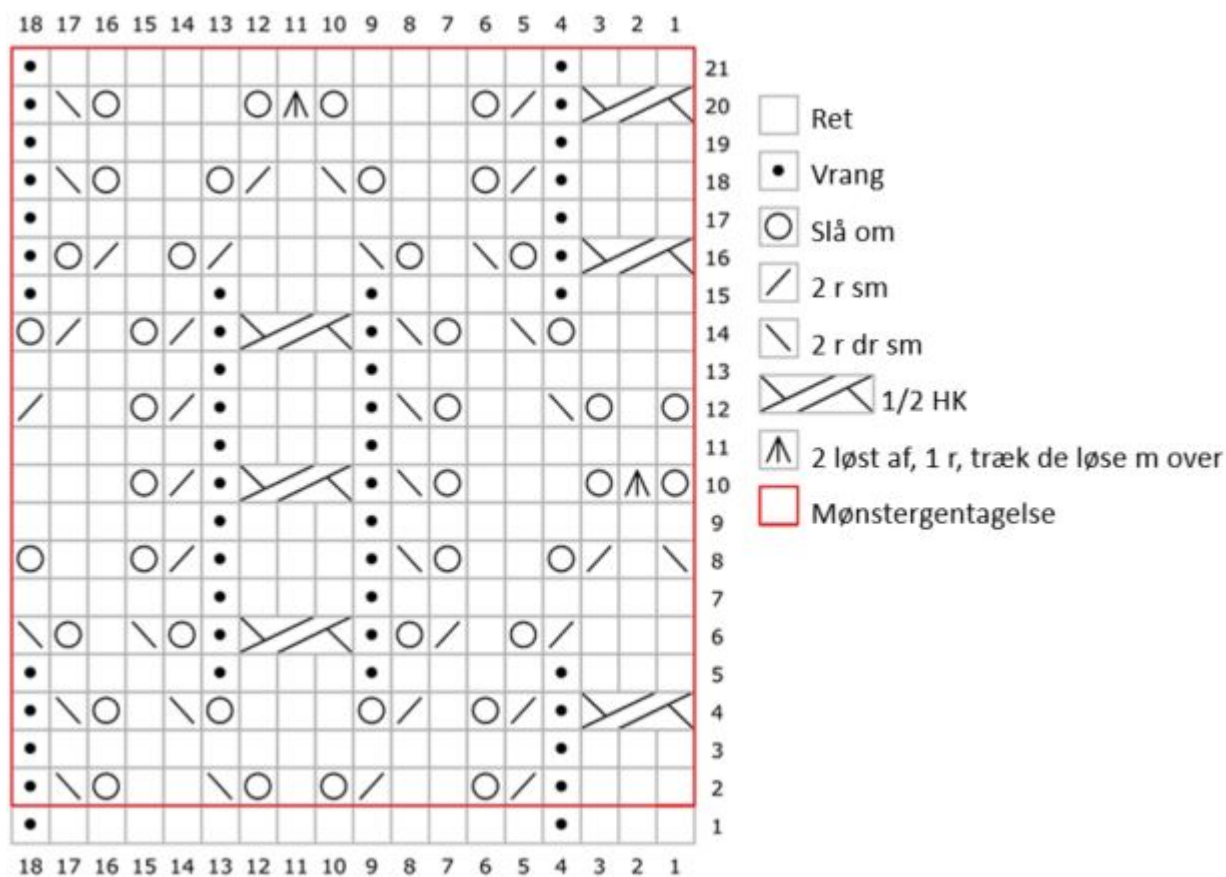

## Hulmønster

(Deleligt med 18 m)

- Omg 1: \*3 r, 1 vr, 13 r, 1 vr\*. Gent fra \* til \* omg ud.
- Omg 2: \*3 r, 1 vr, 2 r sm, slå om, 2 r, 2 r sm, slå om, 1 r, slå om, 2 r dr sm, 2 r, slå om, 2 r dr sm, 1 vr\*. Gent fra \* til \* omg ud.
- Omg 3: \*3 r, 1 vr, 13 r, 1 vr\*. Gent fra \* til \* omg ud.
- Omg 4: \*1/2 HK, 1 vr, 2 r sm, slå om, 1 r, 2 r sm, slå om, 3 r, slå om, 2 r dr sm, 1 r, slå om, 2 r dr sm, 1 vr\*. Gent fra \* til \* omg ud.
- Omg 5: \* (3 r, 1 vr, 4 r, 1 vr) x 2\*. Gent fra \* til \* omg ud.
- Omg 6: \*3 r, 2 r sm, slå om, 1 r, 2 r sm, slå om, 1 vr, 1/2 HK, 1 vr, slå om, 2 r dr sm, 1 r, slå om, 2 r dr sm\*. Gent fra \* til \* omg ud.
- Omg 7: \*8 r, 1 vr, 3 r, 1 vr, 5 r\*. Gent fra \* til \* omg ud.
- Omg 8: \*2 r dr sm, 1 r, 2 r sm, slå om, 2 r, slå om, 2 r dr sm, 1 vr, 3 r, 1 vr, 2 r sm, slå om, 2 r, slå om\*. Gent fra \* til \* omg ud.

- Omg 9: Gent omg 7.
- Omg 10: \*Slå om, 2 løst af, 1 r, træk de løse m over, slå om, 3 r, slå om, 2 r dr sm, 1 vr, 1/2 HK, 1 vr, 2 r sm, slå om, 3 r\*. Gent fra \* til \* omg ud.
- Omg 11: Gent omg 7.
- Omg 12: \*Slå om, 1 r, slå om, 2 r dr sm, 2 r, slå om, 2 r dr sm, 1 vr, 3 r, 1 vr, 2 r sm, slå om, 2 r, 2 r sm\*. Gent fra \* til \* omg ud.
- Omg 13: Gent omg 7.
- Omg 14: \*3 r, slå om, 2 r dr sm, 1 r, slå om, 2 r dr sm, 1 vr, 1/2 HK, 1 vr, 2 r sm, slå om, 1 r, 2 r sm, slå om\*. Gent fra \* til \* omg ud.
- Omg 15: Gent omg 5.
- Omg 16: \*1/2 HK, 1 vr, slå om, 2 r dr sm, 1 r, slå om, 2 r dr sm, 3 r, 2 r sm, slå om, 1 r, 2 r sm, slå om, 1 vr\*. Gent fra \* til \* omg ud.
- Omg 17: Gent omg 3.
- Omg 18: \*3 r, 1 vr, 2 r sm, slå om, 2 r, slå om, 2 r dr sm, 1 r, 2 r sm, slå om, 2 r, slå om, 2 r dr sm, 1 vr\*. Gent fra \* til \* omg ud.
- Omg 19: Gent omg 3.
- Omg 20: \*1/2 HK, 1 vr, 2 r sm, slå om, 3 r, slå om, 2 løst af, 1 r, træk de løse m over, slå om, 3 r, slå om, 2 r dr sm, 1 vr\*. Gent fra \* til \* omg ud.
- Omg 21: Gent omg 3.
- Gent omg 2-21.

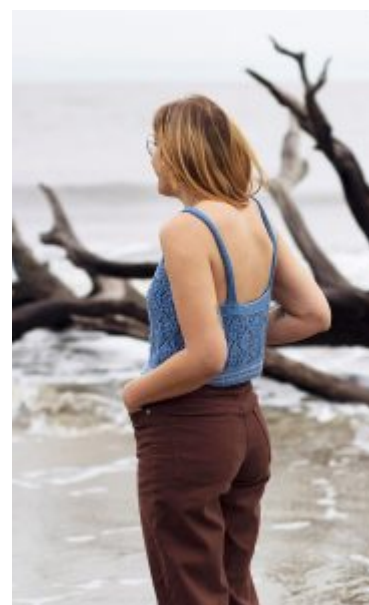

## Nederste kant

- Med de tynde p og A slår du 144 (162, 180, 198, 216, 234, 252, 270, 288, 306, 324) m op. Sæt en markør og strik rundt herfra. Pas på ikke at dreje maskerne.
- Omg 1: 1 r, \*1 r, 1 vr\*. Gent fra \* til \* til sidste m, 1 r.
- Omg 2: Ret.
- Gent omg 1-2 yderligere 1 (1, 1, 1, 2, 2, 2, 2, 2, 2, 2) gange. Start B, men bryd ikke A.
- (B) Gent omg 1-2 i alt 1 (1, 1, 1, 1, 1, 1, 1, 2, 2, 2) gange.
- (A) Gent omg 1-2 i alt 2 (2, 2, 2, 3, 3, 3, 3, 3, 3, 3) gange.
- (B) Gent omg 1-2 i alt 1 (1, 1, 1, 1, 1, 1, 1, 2, 2, 2) gange.
- (A) Gent omg 1-2 i alt 2 (2, 2, 2, 3, 3, 3, 3, 3, 3, 3) gange.
- Bryd A og forts med B.
- Næste omg: (B) Vrang.

Skift til de tykke p.

## Krop

### Hulmønster

Kommentar 1: Jeg anbefaler, at du sætter markører ml gentagelserne af hulmønstret som hjælp til at holde styr på, hvor du er. Gentagelsen er inden for den røde ramme i diagrammet eller i de instrukser, der følger en \* i mønsterteksten. Hulmønstret gentages 8 (9, 10, 11, 12, 13, 14, 15, 16, 17, 18) gange på hver omg.

Kommentar 2: Markøren for omgangsstart skal flyttes på omg 7 og 11 således: Når du når til sidste m på omg 7, fjerner du markøren for omgangsstart, strikker sidste m på forrige omg og første m på næste omg sm, hvorefter du sætter markøren for omgangsstart igen. Når du når til sidste m på omg 11, slår du om som angivet, hvorefter du sætter markøren for omgangsstart på dens gamle plads.

- Startomg: Strik p 1 af Hulmønstret omg ud.
- Kort version: Strik omg 2-21 af Hulmønstret, derefter p 2-20 of mønstret endnu en gang.
- Lang version: Strik omg 2-21 af Hulmønstret 3 gange, derefter omg 2-20 af mønstret endnu en gang.

## Opdeling af forstykke og ryg

- Omg 1: 3 r, sæt markør, strik mønster over de 69 (78, 87, 96, 105, 114, 123, 132, 141, 150, 159) forstykkem, sæt markør, 3 r, sæt markør, 2 r sm x 0 (1, 0, 1, 0, 1, 0, 1, 0, 1, 0), 69 (76, 87, 94, 105, 112, 123, 130, 141, 148, 159) r (rygm) = 144 (161, 180, 197, 216, 233, 252, 269, 288, 305, 324) m.
- Omg 2: 3 vr, flyt markør, forts i mønster til markør, flyt markør, 3 vr, flyt markør, strik vr omg ud.
- Omg 3: 3 r, flyt markør, forts i mønster til markør, flyt markør, 3 r, flyt markør, strik vr omg ud.
- Omg 4: 3 vr, flyt markør, forts i mønster til markør, flyt markør, 3 vr, flyt markør, \*1 r, 1 vr\*. Gent fra \* til \* til 1 m før markør, 1 r.
- Forts i mønster til og med omg 9 af Hulmønstret.
- Opdelingsp: 3 r, flyt markør, forts i mønster til markør, flyt markør, 3 r, luk af for de 69 (77, 87, 95, 105, 113, 123, 131, 141, 149, 159) rygm.

Du starter nu med at strikke frem og tilbage = 75 (84, 93, 102, 111, 120, 129, 138, 147, 156, 165) m tilbage.

## Ærmegab



- Indtagningsp (rets): 3 r, flyt markør, 2 r dr sm, forts i mønster til 2 m før markør, 2 r sm, flyt markør, 3 r = 2 m taget ind.

- Indtagningsp (vrangs): 3 r, flyt markør, 2 vr sm, forts i mønster til 2 m før markør, 2 vr dr sm, flyt markør, 3 r = 2 m taget ind.
- Gent indtagningsp på alle p yderligere 6 (0, 4, 8, 10, 14, 18, 20, 22, 22, 30) gange = 59 (80, 81, 82, 87, 88, 89, 94, 99, 108, 101) m tilbage.

### Str XXS

Gå til Alle str.

### Str XS-6X

- Indtagningsp (rets): 3 r, flyt markør, 2 r dr sm, forts i mønster til 2 m før markør, 2 r sm, flyt markør, 3 r = 2 m taget ind.
- Lige p (vrangs): 3 r, flyt markør, 1 vr, forts i mønster til 1 m før markør, 1 vr, flyt markør, 3 r.  
Gent indtagningsp og Lige p yderligere - (8, 7, 6, 7, 7, 6, 7, 8, 12, 7) gange.

### Alle str

Du har nu 59 (62, 65, 68, 71, 72, 75, 78, 81, 82, 85) m.

### Str XS (M, XL, 3X, 5X)

- Næste p (rets): 2 r sm, strik ret pinden ud = 1 st taget ind = - (61, -, 67, -, 71, -, 77, -, 81, -) m tilbage.
- Næste p (vrangs): Ret.

### Str XXS (S, L, 2X, 4X, 6X)

- Næste p (rets): Ret.
- Næste p (vrangs): Ret.

### Alle str

Du har nu 59 (61, 65, 67, 71, 71, 75, 77, 81, 81, 85) m.

## Øverste kant på forstykket



- P 1 (rets): 1 r, \*1 r, 1 vr\*. Gent fra \* til \* til de sidste 2 m, 2 r.
- P 2 (vrangs): 1 r, strik vr til sidste m, 1 r.
- Strik 2½ cm med p 1-2. Slut efter p 2.

## Stropper

- Næste p (rets): 1 r, (1 r, 1 vr) x 3 (3, 3, 3, 4, 4, 4, 4, 5, 5, 5), 2 r (venstre strop), luk af for de næste 39 (43, 47, 49, 49, 49, 53, 55, 55, 55, 59) m, 1 r, (1 r, 1 vr) x 3 (3, 3, 3, 4, 4, 4, 4, 5, 5, 5), 2 r (højre strop). Sæt venstre strop på en holder eller garnrest.
- Næste p (vrangs): Vrang.
- Næste p: 1 r, \*1 r, 1 vr\*. Gent fra \* til \* til de sidste 2 m, 2 r.
- Gent de sidste 2 p, til stroppen måler 28 (29, 30½, 32, 33, 34½, 35½, 37, 38, 39½, 40½) cm.
- Luk af for alle m.
- Sæt venstre strop tilbage på pinden og strik den som højre strop.
- Sæt en oplukkelig markør midt bagpå. Sy begge stropper fast på ryggen ca. 7½ (7½, 8½, 8½, 9, 9, 9½, 9½, 10, 10, 11) cm fra markøren midt bagpå.

## Færdiggørelse

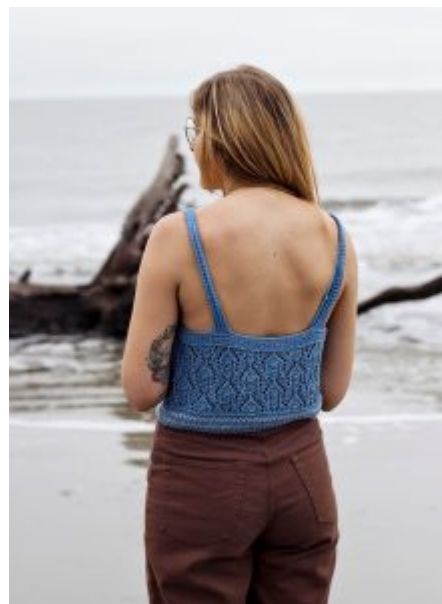

- Læg de færdige stykker i kuldslået vand med en smule sæbe, hvis du ønsker det.
- Tryk overskydende vand ud og læg det strikkede på et håndklæde, som du ruller sammen for at opsuge det meste af vandet.
- Læg det derefter på en flad overflade og træk det forsigtigt i facon i de rette mål. Lad det tørre.
- Hæft alle løse ender.

## Om designeren

© 2022 [Rachel Brockman](#). Original titel [Chicory Tank](#). Udgivet i [Knitty Spring + Summer 2022](#). Fotos: [John Mojecki](#). Kun til personlig brug. Hverken opskrift eller færdigstrikket produkt må videresælges. [Kontakt Rachel](#).

Oversat af [Marianne Holmen](#) med tilladelse. Translated with permission.