

Sweater i Ganssey-mønster fra Irland. Den er her i en kortærmet udgave, men der er et billede af en langærmet (uden instruktion). Den er nem at strikke. Her i 100 % uld på pinde 3½ og 4 mm.

Sværhedsgrad: Nem | Tidsforbrug: Mellem | Pinde: 3½, 4

Af Kalliopi Aronis



Dette er et Ganssey-mønster, der stammer fra Irland. Der er en mønsterrapport over blot 12 masker, som strikkes efter diagram. Der er også pinde med retriller til at bryde mønstret. Resultatet ser mere indviklet ud, end det er.

Sweateren er her kortærmet, men kan let forsynes med lange ærmer (se billede nederst).

Da Ganssey-mønstret kun består af ret- og vrangmasker, er det ideelt for begyndere.

Størrelser

XS (S, M, L, XL, 2XL, 3XL).

Vist i str M med 12½ cm bevægelsesvidde over brystet.

Mål

Overvidde: 87½ (93½, 105½, 115½, 124, 136, 146) cm.

Længde: 47 (48½, 49, 49½, 50, 51, 51) cm.

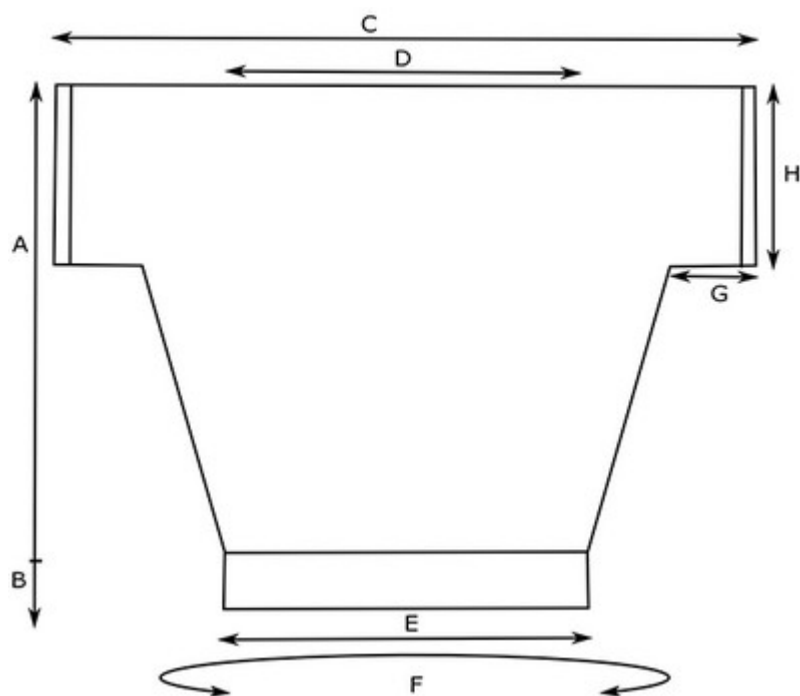

- A: Fuld længde: 47 (48½, 49, 49½, 50, 51, 51) cm
 B: Ribbort forned: 5 cm
 C: Fuld bredde: 58½ (62, 69, 75½, 80½, 85½, 91) cm
 D: Halsbredde: 25½ (26½, 29, 30½, 30½, 32, 32½) cm
 E: Bredde af nederste kant: 30½ (32½, 37, 42, 47, 52, 56) cm
 F: Overvidde: 87½ (93½, 105½, 115½, 124, 136, 146) cm
 G: Ærmelængde: 7 (7½, 7½, 8½, 9, 8½, 8½) cm
 H: Ærmegabsdybde: 16 (17, 18½, 19½, 21, 22, 23½) cm

Materialer

Garn

Cascade Yarns 220 Sport (100 % peruviansk højlandsuld; 150 m/50 g); farve: 9420; 4 (5, 5, 6, 6, 6, 6) ngl.

- Cascade Yarns kan nu fås i Danmark.

Strikkepinde

Strømpepinde 3½ mm.

Rundpind 3½ mm, 80 cm.

Rundpind 4 mm, 80 cm.

Brug altid den pindetykkelse, der kræves for at opnå strikkefastheden.

Tilbehør



Maskemarkører.

Stoppenål.

Strikkefasthed

20 m/32 p = 10 x 10 cm i glatstrikning og i mønster på de tykke pinde.

Kommentarer

- Ryg og forstykke er ens og strikkes frem og tilbage. Derefter sys de sammen.
- Der bruges rundpinde pga. det store antal masker.
- Der er 2 kantmasker i begge sider på ryg og forstykke. De er i glatstrikning.
- Jeg anbefaler maskemarkører på begge sider af kantmaskerne samt ml mønstergentagelserne. Det gør det nemmere at overholde mønstret på udtagningspinde.
- Diagrammet læses fra højre mod venstre på rets og venstre mod højre på vrangs.

Forkortelser

1 ud: Saml lænken op ml maskerne og strik den drejet ret = 1 m taget ud.

Teknikker

Kabelopslag: Se [her](#) (dansk) og [her](#).

Diagrammer

- Rets: ret; vrangs: vr
- Vrangs: ret; rets: vr

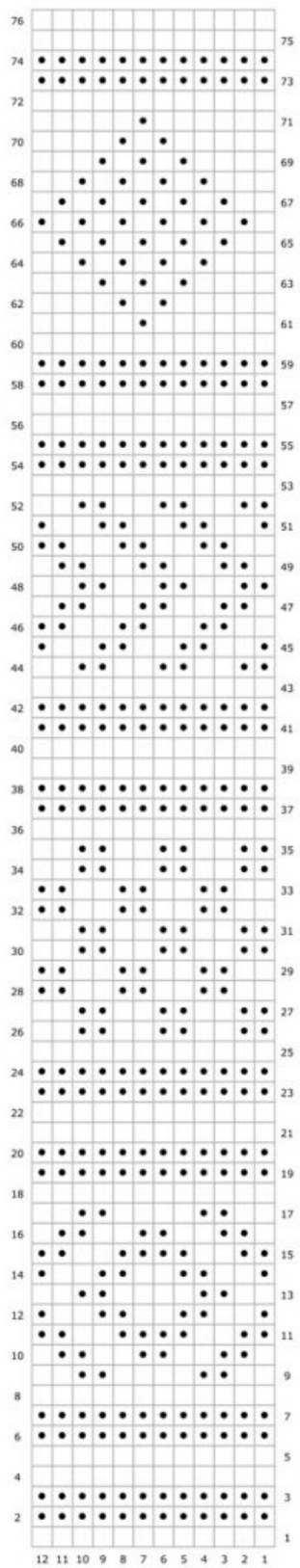
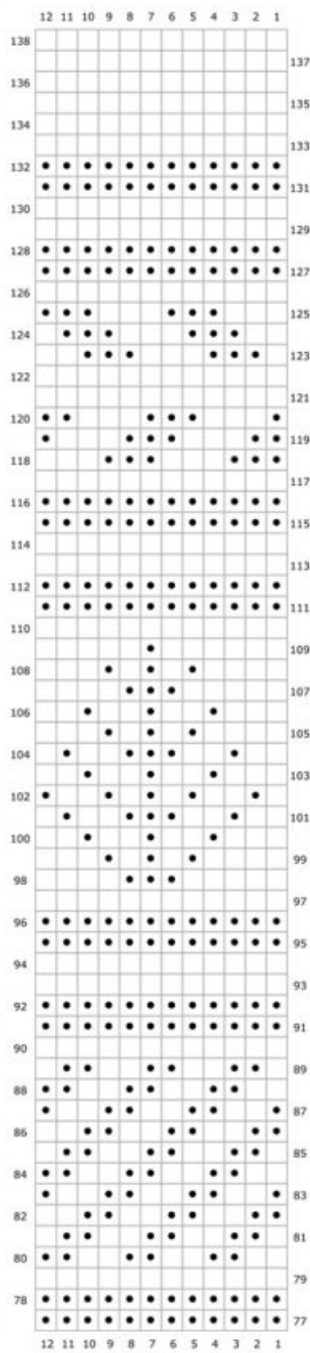

Diagrammet er delt op midtpå for at gøre det nemmere at bruge. Start som altid med p 1 og arbejd dig opad.

Bemærk: Ikke alle pinde i diagrammerne skal strikkes i alle str. Her er en oversigt:

XS: P 1-126

S: P 1-130

M: P 1-132

L: P 1-134

XL: P 1-136

2XL/3XL: P 1-138

Sådan gør du

Ryg

- Med den tynde pind slår du 65 (69, 75, 85, 95, 107, 115) op.
- P 1 (rets): 2 r, *1 vr, 1 r*. Gent fra * til * til sidste m, 1 r.
- P 2 (vrangs): 2 vr, *1 r, 1 vr*. Gent fra * til * til sidste m, 1 vr.
- Strik 5 cm rib (16 p i alt). Slut med en vrangp.
- Samtidig tager du 1 (1, -, -, -, 1, 1) m ind eller - (-, 1, 1, 1, -, -) m ud på sidste p. Skift til de tykke pinde = 64 (68, 76, 86, 96, 106, 114) m.



Bevar de første og sidste 2 m som kantm og start med maske 1 (11, 7, 2, 9, 4, 12) i diagrammet. Gent til de sidste 2 m.

- Strik 5 (4, 4, 2, 4, 3, 3) p i mønster, bevar kantmaskerne.
- Udtagningsp: 2 kantm, 1 ud, strik mønster til de sidste 2 m, 1 ud, 2 kantm.
- Gent disse 6 (5, 5, 3, 5, 4, 4) p i alt 13 (7, 16, 1, 15, 9, 17) gange.
- Gent derefter udtagningsp på hver - (6., -, 5., -, 5., -) p - i alt (7, -, 15, -, 7, -) gange = 90 (96, 108, 118, 126, 138, 148) m.
- Strik 4 (5, 0, 0, 1, 3, 2) p i mønster.
- Med kabelopslag slår du 12 (13, 14, 15, 16, 15, 16) m op i starten af de næste 2 p. Strik de nye m i glatstriking på den første p.
- Næste p (rets): 2 kantm i glatstriking, strik derefter mønster, start med maske 12 (8, 1, 7, 2, 9, 3).
- Forts med yderligere 41 (45, 49, 53, 57, 61, 65) p i mønster. Slut med en vrangp.

Forstykke

Som ryg.

Halskant

- Næste p: Strik 32 (35, 39, 44, 49, 53, 58) m i glatstriking, strik de midterste 50 (52, 58, 60, 60, 62, 64) m rib 1 r, 1 vr, strik de resterende m i glatstriking.
- Gent sidste p yderligere 6 gange.
- Luk af for alle m i mønster.

Samling

- Sy sidesømme, ærmesømme og skuldersømme.

Ærmerib

- Start ved ærmesømmen. Med strømpepinde strikker du 3 m op for hver 4 p. Du skal strikke et lige antal m op. Strik rundt herfra.
- Strik 4 omg rib 1 r, 1 vr.
- Luk af i mønster.

Færdiggørelse

- Hæft alle løse ender og blok sweateren i de rette mål.

Om designeren

© 2016 [Kalliopi Aronis](#). Original titel [The Great Gansey](#). Udgivet i [Knitty First Fall 2016](#). Fotos: Gail Aronis. Kun til personlig brug. Hverken opskrift eller færdigstrikket produkt må videresælges. [Kontakt Kalliopi](#).

Oversat af Marianne Holmen med tilladelse af designeren. Translated with permission.



© LyndaGav