

Yndig og blød cardigan med hulmønsterpaneler på forstykker og ryg. Den er lidt tidskrævende, men ikke meget svær, og der er både diagrammer og tekstforklaringer. Her strikkes i 100 % cashmere på pinde 3½ og 4 mm.

Sværhedsgrad: Høj | Tidsforbrug: Højt | Pinde: 3½, 4

Af Rachel Brockman



Luksusstrikk med hulmønster – denne cardigan er en fornøjelse både at strikke og have på. Den strikkes i 100 % cashmere. Den nederste kant er i drejet rib, som går over i det rudermønster, som dækker hele cardiganen. På ærmerne er der hulmønster på mancherterne.

Cardiganen strikkes sømløst nedefra og op. Ærmerne strikkes først rundt til ærmegabet og lægges til side, mens kroppen strikkes frem og tilbage. Ærmer og krop samles ved ærmegabet, hvor raglansømmen starter. Når raglanen er færdig, sættes kropsmaskerne på en holder, mens du laver knapbåndene. Maskerne til knapbåndene samles op langs forstykkerne og strikkes frem og tilbage. Til sidst laves halskanten ved at samle masker op langs toppen af knapbåndene og strikke de kropsmasker, der er sat på holder.

## Størrelser

XS (S, M, L, XL, 2XL, 3XL, 4XL, 5XL, 6XL).

Vist i str S med 5½ cm bevægelsesvidde (knappet).

## Mål

Overvidde (knappet): 86½ (94½, 103, 112, 120, 128½, 136½, 145, 153, 161½) cm.

Længde: 42 (43, 44½, 47, 48½, 49½, 52, 53½, 54½, 57) cm.

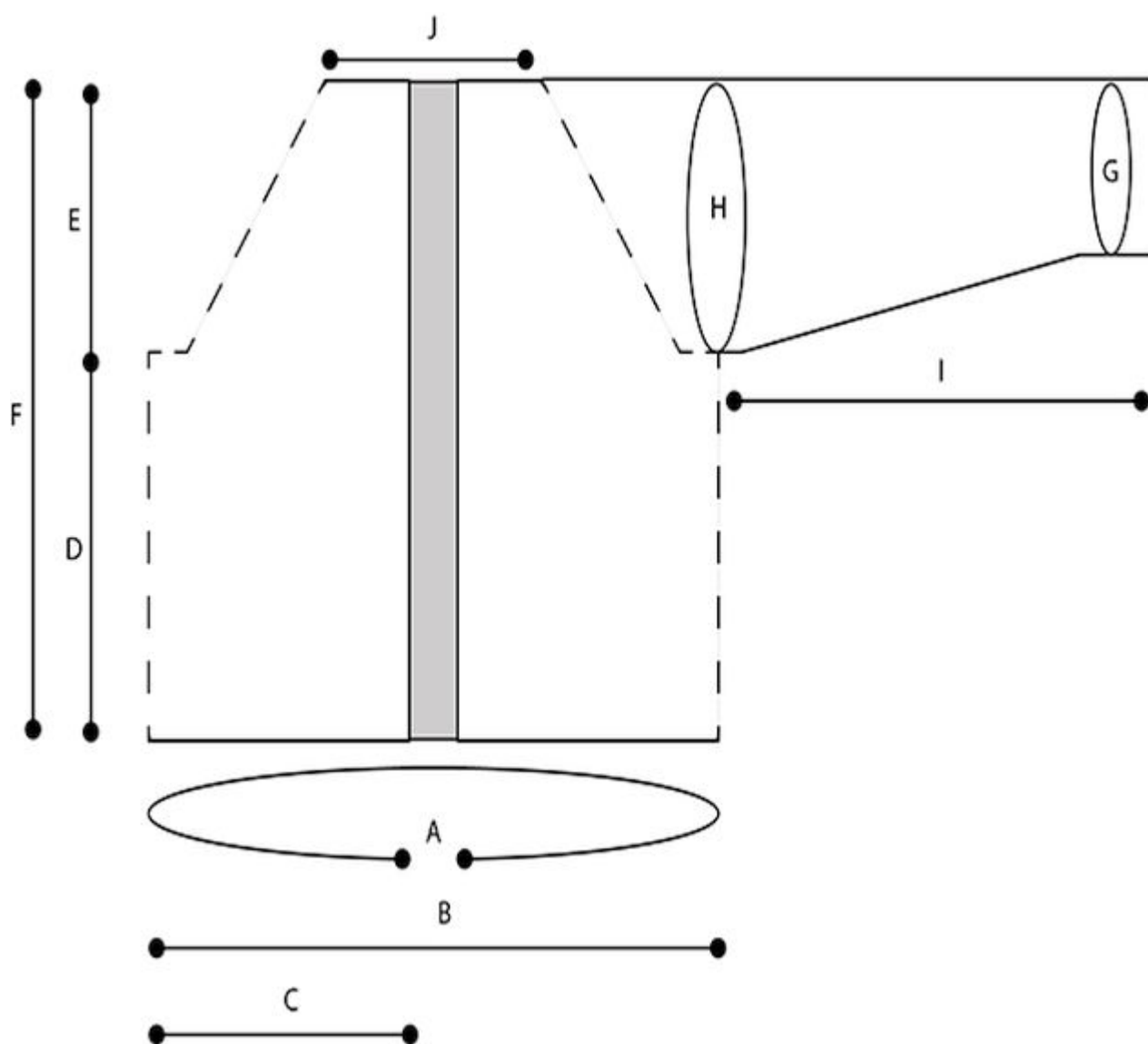

A: Overvidde (ekskl. knapbånd): 82½ (91, 99, 108, 116, 124½, 132½, 141, 149, 157½) cm

B: Rygbredde: 44 (47½, 51½, 56, 60, 64, 68, 72½, 76½, 80½) cm  
C: Forstykkebredde: 20 (22½, 24, 26, 28, 30, 32½, 34½, 37, 38) cm  
D: Længde fra nederste kant til ærmegab: 25½ (25½, 25½, 27, 27, 27, 28, 28, 28, 29½) cm  
E: Bærestykkehøjde: 16½ (18, 19, 20½, 21½, 23, 24, 25½, 26½, 28) cm  
F: Fuld længde: 42 (43, 44½, 47, 48½, 49½, 52, 53½, 54½, 57) cm  
G: Omkreds underarm: 23 (23, 23, 28, 28, 28, 32½, 32½, 32½, 32½) cm  
H: Omkreds overarm: 30½ (32½, 35, 37, 40½, 43½, 49½, 52½, 53½, 54½) cm  
I: Ærmelængde fra manchet til ærmegab: 35½ (35½, 35½, 35½, 37, 37, 37, 37, 38, 38) cm  
J: Halsbredde: 17 cm

## Materialer

### Garn

Fibra Natura Cashmere Lusso (100 % cashmere; 225 m/50 g); farve: Ginestra; 4 (4, 5, 5, 6, 6, 7, 7, 8, 8) ngl.

### Strikkepinde

Jumperpinde eller lang rundpind 3½ mm.

Jumperpinde eller lang rundpind 4 mm.

Til ærmer: 3½ mm strømpepinde (eller 2 rundpinde eller lang rundpind til magic loop).

Til ærmer: 4 mm strømpepinde (eller 2 rundpinde eller lang rundpind til magic loop).

Det er vigtigt at vælge den pindetykkelse, der kræves for at opnå strikkefastheden.

### Tilbehør

Maskemarkører.

Stoppenål.

Maskeholder eller garnrest.

8 (8, 8, 9, 9, 9, 10, 10, 10, 11) knapper, 2 cm i diameter.

## Strikkefasthed



22 m/32 p (omg) = 10 x 10 cm i glatstrikning på de tykke pinde.

Lav en strikkeprøve og sørg for, at strikkefastheden på krop og ærmer passer sammen.

## Teknikker

Aflukning med 3 pinde: Se [her](#) under Aflukning.

Knaphul (over 3 m): Træk garnet frem og tag 1 m løst af som vr. Træk garnet tilbage. \*Sæt næste m på højre p, træk den løse m over\*. Gent fra \* til \* 3 gange. Vend. Træk garnet tilbage og slå 4 m op med kabelopslag. Vend. Flyt den første m fra venstre p til højre p og træk den 4. opslåede m over = 1 knaphul.

## Mønstre

### Drejet rib

(lige antal m, strikket rundt)

Alle omg: \*1 dr ret, 1 vr\*. Gent fra \* til \* omg ud.

### Drejet rib

(ulige antal m, strikket frem og tilbage)



- P 1 (rets): 1 dr r, \*1 vr, 1 dr r\*. Gent fra \* til \* omg ud.
- P 2 (vrangs): \*1 dr vr, 1 r\*. Gent fra \* til \* til sidste m, 1 dr vr.

## Forkortelser

1 ud højre: Saml lænken op ml maskerne bagfra, sæt den på venstre p og strik den ret = 1 m taget ud.

1 ud venstre: Saml lænken op ml maskerne forfra, sæt den på venstre p og strik den dr ret = 1 m taget ud.

DI: Dobbeltindtagning: 2 løst af (som til 2 r sm), 1 r, træk de 2 løse m over = 2 m taget ind.

LKM: Løftet knudemasse: Stik spidsen af højre p ind i 3. m på venstre p og løft den op over de første 2 m på venstre p, lad den falde, 1 r, slå om, 1 r.

## Diagrammer

### Rudermønster

Strikkes fra diagram eller tekst  
(Deleligt med 18 m + 1)

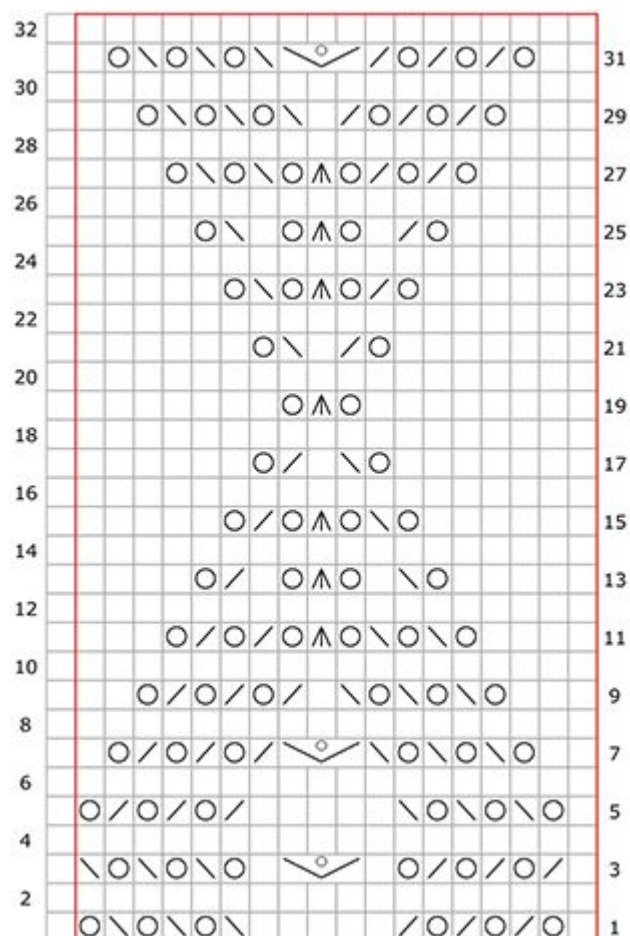

- P 1 (rets): \*1 r, (slå om, 2 r sm) x 3, 5 r, (2 r dr sm, slå om) x 3\*. Gent fra \* til \* til sidste m, 1 r.
- P 2 og alle lige p (vrangs): Vrang.
- P 3: \*1 r, (2 r sm, slå om) x 3, 1 r, LKM, 1 r, (slå om, 2 r dr sm) x 3\*. Gent fra \* til \* til sidste m, 1 r.
- P 5: \*1 r, (slå om, 2 r dr sm) x 3, 5 r, (2 r sm, slå om) x 3\*. Gent fra \* til \* til sidste m, 1 r.
- P 7: \*2 r, (slå om, 2 r dr sm) x 3, LKM, (2 r sm, slå om) x 3, 1 r\*. Gent fra \* til \* til sidste m, 1 r.
- P 9: \*3 r, (slå om, 2 r dr sm) x 3, 1 r, (2 r sm, slå om) x 3, 2 r\*. Gent fra \* til \* til sidste m, 1 r.
- P 11: \*4 r, (slå om, 2 r dr sm) x 2, slå om, DI, (slå om, 2 r sm) x 2, slå om, 3 r\*. Gent fra \* til \* til sidste m, 1 r.
- P 13: \*5 r, slå om, 2 r dr sm, 1 r, slå om, DI, slå om, 1 r, 2 r sm, slå om, 4 r\*. Gent fra \*

til \* til sidste m, 1 r.

- P 15: \*6 r, slå om, 2 r dr sm, slå om, DI, slå om, 2 r sm, slå om, 5 r\*. Gent fra \* til \* til sidste m, 1 r.
- P 17: \*7 r, slå om, 2 r dr sm, 1 r, 2 r sm, slå om, 6 r\*. Gent fra \* til \* til sidste m, 1 r.
- P 19: \*8 r, slå om, DI, slå om, 7 r\*. Gent fra \* til \* til sidste m, 1 r.
- P 21: \*7 r, slå om, 2 r sm, 1 r, 2 r dr sm, slå om, 6 r\*. Gent fra \* til \* til sidste m, 1 r.
- P 23: \*6 r, slå om, 2 r sm, slå om, DI, slå om, 2 r dr sm, slå om, 5 r\*. Gent fra \* til \* til sidste m, 1 r.
- P 25: \*5 r, slå om, 2 r sm, 1 r, slå om, DI, slå om, 1 r, 2 r dr sm, slå om, 4 r\*. Gent fra \* til \* til sidste m, 1 r.
- P 27: \*4 r, (slå om, 2 r sm) x 2, slå om, DI, (slå om, 2 r dr sm) x 2, slå om, 3 r\*. Gent fra \* til \* til sidste m, 1 r.
- P 29: \*3 r, (slå om, 2 r sm) x 3, 1 r, (2 r dr sm, slå om) x 3, 2 r\*. Gent fra \* til \* til sidste m, 1 r.
- P 31: \*2 r, (slå om, 2 r sm) x 3, LKM, (2 r dr sm, slå om) x 3, 1 r\*. Gent fra \* til \* til sidste m, 1 r.

## Nederste hulmønster

(Deleligt med  $18m + 1$ )

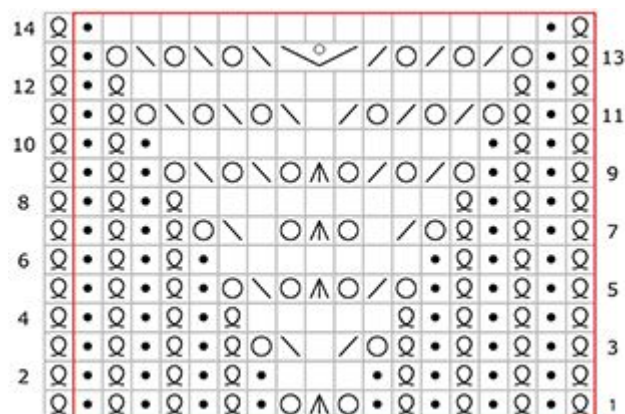

- P 1 (rets): \*(1 dr r, 1 vr) x 4, slå om, DI, slå om, (1 vr, 1 dr r) x 3, 1 vr\*. Gent fra \* til \* til sidste m, 1 dr r.
- P 2 (vlangs): 1 dr vr, \*(1 r, 1 dr vr) x 3, 1 r, 3 vr, (1 r, 1 dr vr) x 4\*. Gent fra \* til \* pinden ud.
- P 3: \*(1 dr r, 1 vr) x 3, 1 dr r, slå om, 2 r sm, 1 r, 2 r dr sm, slå om, (1 dr r, 1 vr) x 3\*. Gent fra \* til \* til sidste m, 1 dr r.

- P 4: 1 dr vr, \*(1 r, 1 dr vr) x 3, 5 vr, (1 dr vr, 1 r) x 3, 1 dr vr\*. Gent fra \* til \* pinden ud.
- P 5: \*(1 dr r, 1 vr) x 3, slå om, 2 r sm, slå om, DI, slå om, 2 r dr sm, slå om, (1 vr, 1 dr r) x 2, 1 vr\*. Gent fra \* til \* til sidste m, 1 dr r.
- P 6: 1 dr vr, \*(1 r, 1 dr vr) x 2, 1 r, 7 vr, (1 r, 1 dr vr) x 3\*. Gent fra \* til \* pinden ud.
- P 7: \*(1 dr r, 1 vr) x 2, 1 dr r, slå om, 2 r sm, 1 r, slå om, DI, slå om, 1 r, 2 r dr sm, slå om, (1 dr r, 1 vr) x 2\*. Gent fra \* til \* til sidste m, 1 dr r.
- P 8: 1 dr vr, ((1 r, 1 dr vr) x 2, 9 vr, (1 dr vr, 1 r) x 2, 1 dr vr\*. Gent fra \* til \* pinden ud.
- P 9: \*(1 dr r, 1 vr) x 2, (slå om, 2 r sm) x 2, slå om, DI, (slå om, 2 r dr sm) x 2, slå om, 1 vr, 1 dr r, 1 vr\*. Gent fra \* til \* til sidste m, 1 dr r.
- P 10: 1 dr vr, \*1 r, 1 dr vr, 1 r, 11 vr, (1 r, 1 dr vr) x 2\*. Gent fra \* til \* pinden ud.
- P 11: \*1 dr r, 1 vr, 1 dr r, (slå om, 2 r sm) x 3, 1 r, (2 r dr sm, slå om) x 3, 1 dr r, 1 vr\*. Gent fra \* til \* til sidste m, 1 dr r.
- P 12: 1 dr vr, \*1 r, 1 dr vr, 13 vr, 1 dr vr, 1 r, 1 dr vr\*. Gent fra \* til \* pinden ud.
- P 13: \*1 dr r, 1 vr, (slå om, 2 r sm) x 3, LKM, (2 r dr sm, slå om) x 3, 1 vr\*. Gent fra \* til \* til sidste m, 1 dr r.
- P 14: 1 dr vr, \*1 r, 15 vr, 1 r, 1 dr vr\*. Gent fra \* til \* pinden ud.

## Manchetdiagram

(Deleligt med 10 m, strikket rundt)

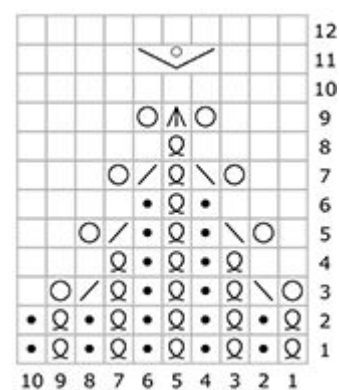

- Omg 1-2: \*1 dr r, 1 vr\*. Gent fra \* til \* omg ud.
- Omg 3: \*Slå om, 2 r dr sm, (1 dr r, 1 vr) x 2, 1 dr r, 2 r sm, slå om, 1 r\*. Gent fra \* til \* omg ud.
- Omg 4: \*2 r, (1 dr r, 1 vr) x 2, 1 dr r, 3 r\*. Gent fra \* til \* omg ud.
- Omg 5: \*1 r, slå om, 2 r dr sm, 1 vr, 1 dr r, 1 vr, 2 r sm, slå om, 2 r\*. Gent fra \* til \* omg ud.

- Omg 6: \*3 r, 1 vr, 1 dr r, 1 vr, 4 r\*. Gent fra \* til \* omg ud.
- Omg 7: \*2 r, slå om, 2 r dr sm, 1 dr r, 2 r sm, slå om, 3 r\*. Gent fra \* til \* omg ud.
- Omg 8: \*4 r, 1 dr r, 5 r\*. Gent fra \* til \* omg ud.
- Omg 9: \*3 r, slå om, DI, slå om, 4 r\*. Gent fra \* til \* omg ud.
- Omg 10: Ret.
- Omg 11: \*3 r, LKM, 4 r\*. Gent fra \* til \* omg ud.
- Omg 12: Ret.

## Højre panel

(over 8 m)

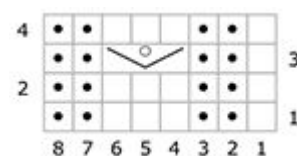

- P 1 (rets): 1 r, 2 vr, 3 r, 2 vr.
- P 2 (vrangs): 2 r, 3 vr, 2 r, 1 vr.
- P 3: 1 r, 2 vr, LKM, 2 vr.
- P 4: Gent p 2.

## Venstre panel

(over 8 m)

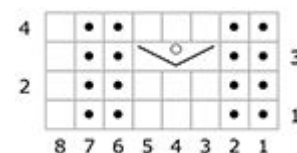

- P 1 (rets): 2 vr, 3 r, 2 vr, 1 r.
- P 2 (vrangs): 1 vr, 2 r, 3 vr, 2 r.
- P 3: 2 vr, LKM, 2 vr, 1 r.
- P 4: Gent p 2.

## Tegnforklaring

- Rets: ret; Vrangs: vrang
- Rets: vrang; Vrangs: ret
- Rets: dr ret; Vrangs: dr vr
- Slå om
- 2 r sm
- 2 r dr sm
- DI
- Rets: LKM
- Gentagelse

## Sådan gør du

### Ærmer

#### Manchetter

- Med de tynde p til ærmer slår du 50 (50, 50, 60, 60, 60, 70, 70, 70, 70) m op. Fordel maskerne på pindene og strik rundt herfra.
- Strik Drejet rib, til arb måler 1½ cm fra opslagskanten. Skift til de tykke pinde.
- Strik Manchetdiagram.

#### Udtagninger

- Strik 2 omg ret.
- Udtagningsomg: 1 r, 1 ud højre, ret til der er 1 m tilbage, 1 ud venstre, 1 r = 2 m taget ud.  
Gent udtagningsomg på hver 8. (6., 6., 6., 4., 4., 4., 2., 2., 2.) omg yderligere 0 (0, 12, 0, 0, 18, 15, 2, 2, 4) gange, derefter på hver 10. (8., 8., 8., 6., 6., 6., 4., 4., 4.) omg yderligere 7 (9, 0, 9, 13, 1, 3, 19, 20, 19) gange = 66 (70, 76, 80, 88, 100, 108, 114, 116, 118) m.
- Strik videre i glatstriking, til ærmet måler 35½ (35½, 35½, 35½, 37, 37, 37, 37, 38, 38) cm fra opslagskanten. Slut efter en vrangp.
- Næste omg: Strik ret til de sidste 4 (4, 4, 5, 5, 5, 6, 6, 6, 7) m, sæt disse m samt de første 4 (4, 4, 5, 5, 5, 6, 6, 6, 7) m på næste omg på en holder eller garnrest. Sæt de resterende 58 (62, 68, 70, 78, 90, 96, 102, 104, 104) ærmem på en anden holder eller garnrest. Læg det til side.

## Krop



### Nederste kant

- Slå 179 (197, 215, 233, 251, 269, 287, 305, 323, 341) m op på de tynde jumperpinde.
- P 1 (rets): 1 r, 2 vr, 1 dr r, 1 vr, 1 dr r, 2 vr, sæt markør, strik drejet rib til de sidste 8 m, sæt markør, 2 vr, 1 dr r, 1 vr, 1 dr r, 2 vr, 1 r.
- P 2 (vrangs): 1 vr, 2 r, 1 dr vr, 1 r, 1 dr vr, 2 r, flyt markør, strik drejet rib til de sidste 8 m, flyt markør, 2 r, 1 dr vr, 1 r, 1 dr vr, 2 r, 1 vr.
- Forts i mønster, til arb måler 2½ cm. Slut efter en retp.

### Nederste hulmønster

- Strik frem og tilbage på de tykke pinde herfra.

Bemærk: Det nederste hulmønster gentages 9 (10, 11, 12, 13, 14, 15, 16, 17, 18) gange på hver p. Det kan være en god ide at sætte markører ml hvert mønster for at holde styr på dem.

- Startp (vrangs): 1 vr, 2 r, 3 vr, 2 r, flyt markør, vr til markør, flyt markør, 2 r, 3 vr, 2 r, 1 vr.
- P 1 (rets): Strik p 1 af højre panel til markør, flyt markør, strik p 1 af nederste hulmønster til markør, flyt markør, strik p 1 af venstre panel pinden ud.
- P 2 (vrangs): Strik p 2 af venstre panel til markør, flyt markør, strik p 2 af nederste

hulmønster til markør, flyt markør, strik p 2 af højre panel pinden ud.

- Forts i mønster til og med p 14 af det nederste hulmønster.

## Selve kroppen

Bemærk: Rudermønstret gentages 9 (10, 11, 12, 13, 14, 15, 16, 17, 18) gange på hver p. Det kan være en god ide at sætte markører ml hvert mønster for at holde styr på dem.

- P 1 (rets): Strik næste p af højre panel til markør, flyt markør, strik p 1 af rudermønster til markør, flyt markør, strik næste p af venstre panel pinden ud.
- P 2 (vrangs): Strik næste p af venstre panel til markør, flyt markør, strik p 2 af rudermønster til markør, flyt markør, strik næste p af højre panel pinden ud.
- Forts til og med p 32 af rudermønstret og gent derefter p 1-3, til arb måler 25½ (25½, 25½, 27, 27, 27, 28, 28, 28, 29½) cm fra opslagskanten. Slut med en vrangp.

## Samling af krop og ærmer

- Samlingsp (rets): Strik de 37 (42, 47, 50, 55, 59, 63, 67, 72, 75) m på højre forstykke, sæt markør, 1 r (højre forstykke), sæt de næste 8 (8, 8, 10, 10, 10, 12, 12, 12, 14) m på en holder eller garnrest, 1 r (ærme), sæt markør, 56 (60, 66, 68, 76, 88, 94, 100, 102, 102) r (ærme), sæt markør, 1 r (ærme), 1 r (ryg), sæt markør, strik 85 (93, 101, 109, 117, 127, 133, 143, 151, 159) m (ryg), sæt markør, 1 r (ryg), sæt de næste 8 (8, 8, 10, 10, 10, 12, 12, 12, 14) m på en holder eller garnrest, 1 r (ærme), sæt markør, 56 (60, 66, 68, 76, 88, 94, 100, 102, 102) m (ærme), sæt markør, 1 r (ærme), 1 r (venstre forstykke), sæt markør, strik 37 (42, 47, 50, 55, 59, 63, 67, 72, 75) m til venstre forstykke = 279 (307, 335, 353, 387, 429, 455, 485, 507, 521) m.
- Strik 1 p vr.

## Raglan

Bemærk: Hvis der ikke masker er nok til indtagninger og de tilsvarende udtagninger i mønstret, skal du strikke de ekstra m i glatstriking.

- Indtagningsp (rets): Strik højre forstykke til 2 m før markør, 2 r sm (1 m taget ind på forstykke), flyt markør, 2 r, flyt markør, 2 r dr sm, strik til 2 m før markør, 2 r sm (2 m taget ind på ærme), flyt markør, 2 r, flyt markør, 2 r dr sm, strik til 2 m før markør, 2 r

sm (2 m taget ind på ryg), flyt markør, 2 r, flyt markør, 2 r dr sm, strik til 2 m før markør, 2 r sm (2 m taget ind på ærme), flyt markør, 2 r, flyt markør, 2 r dr sm (1 m taget ind på forstykke), strik pinden ud = 8 m taget ind.

- Næste p: Strik mønster.

Læs anvisningerne til resten af cardiganen igennem, før du forts.



- Strik indtagningssp til kroppen (se nedenfor) på alle retp yderligere 24 (26, 26, 26, 26, 25, 26, 25, 25, 25) gange, derefter på hver p 0 (2, 6, 10, 14, 20, 22, 28, 32, 36) gange.
- Samtidig strikker du indtagningssp til ærmet (se nedenfor) på hver 4. p yderligere 5 (5, 4, 6, 4, 0, 0, 0, 0, 2) gange, derefter på hver 2. p i alt 14 (16, 20, 18, 24, 34, 37, 39, 40, 38) gange.

Pinde, hvor der både er indtagninger til ærme og krop, strikkes som indtagningssp til krop og ærme ovenfor. Andre indtagningssp strikkes således:

- Indtagningssp til kroppen (rets): Strik hen over højre forstykke til 2 m før markør, 2 r sm (1 m taget ind på forstykket), flyt markør, 2 r, flyt markør, strik hen over ærmet til markør, flyt markør, 2 r, flyt markør, 2 r dr sm, strik til 2 m før markør, 2 r sm (2 m taget ind på ryggen), flyt markør, 2 r, flyt markør, strik hen over næste ærme til markør, flyt markør, 2 r, flyt markør, 2 r dr sm (1 m taget ind på andet forstykke), strik pinden ud.
- Indtagningssp til kroppen (vrangs): Strik hen over venstre forstykke til 2 m før markør, 2 vr sm (1 m taget ind på forstykket), flyt markør, 2 vr, flyt markør, strik hen over ærmet til markør, flyt markør, 2 vr, flyt markør, 2 vr dr sm, strik til 2 m før markør, 2 vr sm (2 m taget ind på ryggen), flyt markør, 2 vr, flyt markør, strik hen over næste ærme til

markør, flyt markør, 2 vr, flyt markør, 2 vr dr sm (1 m taget ind på andet forstykke), strik hen over højre forstykke pinden ud.

- Indtagningsp til ærmet (rets): Strik hen over højre forstykke til markør, flyt markør, 2 r, flyt markør, 2 r dr sm, strik til 2 m før markør, 2 r sm (2 m taget ind på ærmet), flyt markør, 2 r, flyt markør, strik hen over ryggen til markør, flyt markør, 2 r, flyt markør, 2 r dr sm, strik til 2 m før markør, 2 r sm (2 m taget ind på andet ærme), flyt markør, 2 r, flyt markør, strik hen over venstre forstykke pinden ud.
- Efter alle indtagninger er der 13 (14, 15, 14, 15, 14, 15, 14, 15, 14) m tilbage til hvert forstykke, 18 (18, 18, 20, 20, 20, 20, 22, 22, 22) m til hvert ærme og 37 m til ryggen = 99 (101, 103, 105, 107, 105, 107, 109, 111, 109) m i alt. Sæt maskerne på en holder eller garnrest.
- Sæt ærmegabsmaskerne fra holder eller garnrest på 2 pinde. Med rets vendt mod dig lukker du af med aflukning med 3 pinde.

Gør det samme med det andet ærmegab.

## Kanter

Læg den færdige cardigan i kuldslået vand med en smule sæbe (hvis du ønsker det). Tag den op og læg den fladt på et håndklæde. Rul håndklædet for at slippe af med overskydende vand. Læg derefter cardiganen fladt, træk den i de rette mål og sæt evt. nåle i kanten. Lad den tørre.

### Højre knapbånd

- Med de tynde pinde og rets vendt mod dig starter du nederst på højre forstykke. Strik 99 (103, 105, 111, 115, 117, 123, 127, 129, 135) m op jævnt fordelt langs kanten af forstykket.
- P 1 (vrangs): 1 vr, \*1 dr vr, 1 r\*. Gent fra \* til \* til de sidste 2 m, 1 dr vr, 1 vr.
- P 2 (rets): 1 r, \*1 dr r, 1 vr\*. Gent fra \* til \* til de sidste 2 m, 1 dr r, 1 r.
- Gent p 1-2 en gang og strik p 1 endnu en gang.
- Knaphulsp (rets): Strik de første 8 (6, 7, 8, 5, 6, 8, 5, 6, 8) m, strik knaphul (se Teknikker ovenfor), strik mønster over 9 (10, 10, 9, 10, 10, 9, 10, 10, 9) m i alt 7 (7, 7, 8, 8, 8, 9, 9, 9, 10) gange, strik knaphul, strik pinden ud = 8 (8, 8, 9, 9, 9, 10, 10, 10, 11) knaphuller.

- Forts, til knapbåndet måler 3½ cm fra opsamlingskanten. Slut med en vrangp.
- Luk af for alle m i mønster.

### Venstre knapbånd

- Med de tynde pinde og rets vendt mod dig starter du i toppen af venstre forstykke. Strik 99 (103, 105, 111, 115, 117, 123, 127, 129, 135) m op jævnt fordelt langs kanten på venstre forstykke.
- P 1 (vrangs): 1 vr, \*1 dr vr, 1 r\*. Gent fra \* til \* til de sidste 2 m, 1 dr vr, 1 vr.
- P 2 (rets): 1 r, \*1 dr r, 1 vr\*. Gent fra \* til \* til de sidste 2 m, 1 dr r, 1 r.
- Forts, til båndet måler 3½ cm fra opsamlingskanten. Slut efter en vrangp.
- Luk af i mønster.

### Halskant

- Med de tynde pinde og rets vendt mod dig starter du i toppen af knapbåndet på højre forstykke. Strik 9 m op langs kanten af båndet, strik hen over de 99 (101, 103, 105, 107, 105, 107, 109, 111, 109) kropsm på holder, strik 9 m op langs knapbåndet på venstre forstykke = 117 (119, 121, 123, 125, 123, 125, 127, 129, 127) m.
- P 1 (vrangs): 1 vr, \*1 dr vr, 1 r\*. Gent fra \* til \* til de sidste 2 m, 1 dr vr, 1 vr.
- P 2 (rets): 1 r, \*1 dr r, 1 vr\*. Gent fra \* til \* til de sidste 2 m, 1 dr r, 1 r.
- Forts, til halskanten måler 2 cm fra den opsamlede kant. Slut med en vrangp.
- Luk af i mønster.

## Færdiggørelse



Hæft alle ender. Sy knapperne på det venstre knapbånd, over for knaphullerne.

## *Om designeren*

© 2019 [Rachel Brockman](#). Original titel [Curio](#). Trykt i [Knitty Winter 2019](#). Kun til personlig brug. Hverken opskrift eller færdigstrikket produkt må videresælges. [Kontakt Rachel](#).

*Oversat af Marianne Holmen med tilladelse af designeren. Translated with permission.*